

ВІДОМІСТЬ РОБОЧИХ КРЕСЛЕНЬ ОСНОВНОГО КОМПЛЕКТУ

Номер аркуша	НАЙМЕНУВАННЯ	Примітка
1	Загальні данні (початок)	
1/1	Загальні данні (кінець)	
2	Ситуаційний план	
3	Генеральний план	
5	План благоустрою	
6	План на відм. -2,800	
7	План на відм. +0,000	
8	План на отм. +2,900	
10	План кровлі	
11	Разрез 1-1	
12	Фасад в осях "1 - 6"	
13	Фасад в осях "4 - 1"	
14	Фасад в осях "Б - А"	
15	Фасад в осях "1 - 4"	
16	Підсобне приміщення	

Даний проект виконано відповідно до чинних нормативними правилами, що забезпечують пожежну безпеку під час експлуатації будівлі

ГАП

Козирева Т.В.

02-2022 - АР

Замовник: Демура Юлія Вячеславівна
Адреса об'єкта: Одеська область, Овідіопольський район, Таїровська селищна рада, масив №11, діл. № 20/5 (за межами населених пунктів)

Ізм.	Кіл.уч.	Аркуш	№ док.	Підпис	Дата	Стадія	Аркуш	Аркуші
						ЕП	1	
Ескіз-намір забудови ділянки під садовий будинок						Архітектурна студія "А-3"		
Загальні данні (початок)								

Техніко-економічні показникиза генеральним планом

	Найменування	Площа кв.м
1	Площа ділянки	600,00
2	Площа забудови ділянки	73,50
	в т.ч. - площа ганку	1,60
	- площа житлового будинку	56,90
	- площа підсобного приміщення	15,00
3	Площа благоустрою	526,50
	в т.ч. - озеленення	399,60
	- тротуарне покриття	80,50
	- дорожнє покриття	46,40

Техніко-економічні показники по будівлі

№п/п	Найменування	Од.вим	Кіл-ть
1	Площа ділянки	м ²	60,00
2	Площа забудови ділянки	м ²	73,50
	- житловий будинок	м ²	58,50
	- підсобне приміщення	м ²	15,00
	Житловий будинок		
3	Поверховість	эт	2
4	Висота будівлі	м	9,08
5	Загальна площа приміщень будівлі	м ²	146,89
	- житлова площа	м ²	32,20
	- підсобна площа	м ²	114,69
6	Будівельний об'єм	м ³	1214,00
	Підсобне приміщення	м ²	
7	Висота будівлі	м ²	3,44
8	Загальна площа приміщень	м ²	11,96
9	Будівельний об'єм	м ³	46,50

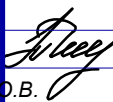
						02-2022 - AP		
						Замовник: Демура Юлія Вячеславівна Адреса об'єкта: Одеська область, Овідіопольський район, Таїровська селищна рада, масив №11, діл. № 20/5 (за межами населених пунктів)		
Ізм.	Кіл.уч.	Аркуш	№ док.	Підпис	Дата			
								
ГАП		Козирева Т.В.				Ескіз-намір забудови ділянки під садовий будинок		
Архітектор		Хлібородова Ю.В.				ЕП	1/1	Аркушів
						Загальні данні (кінець) Архітектурна студія "А-3"		



Ситуаційний план

1: 2000

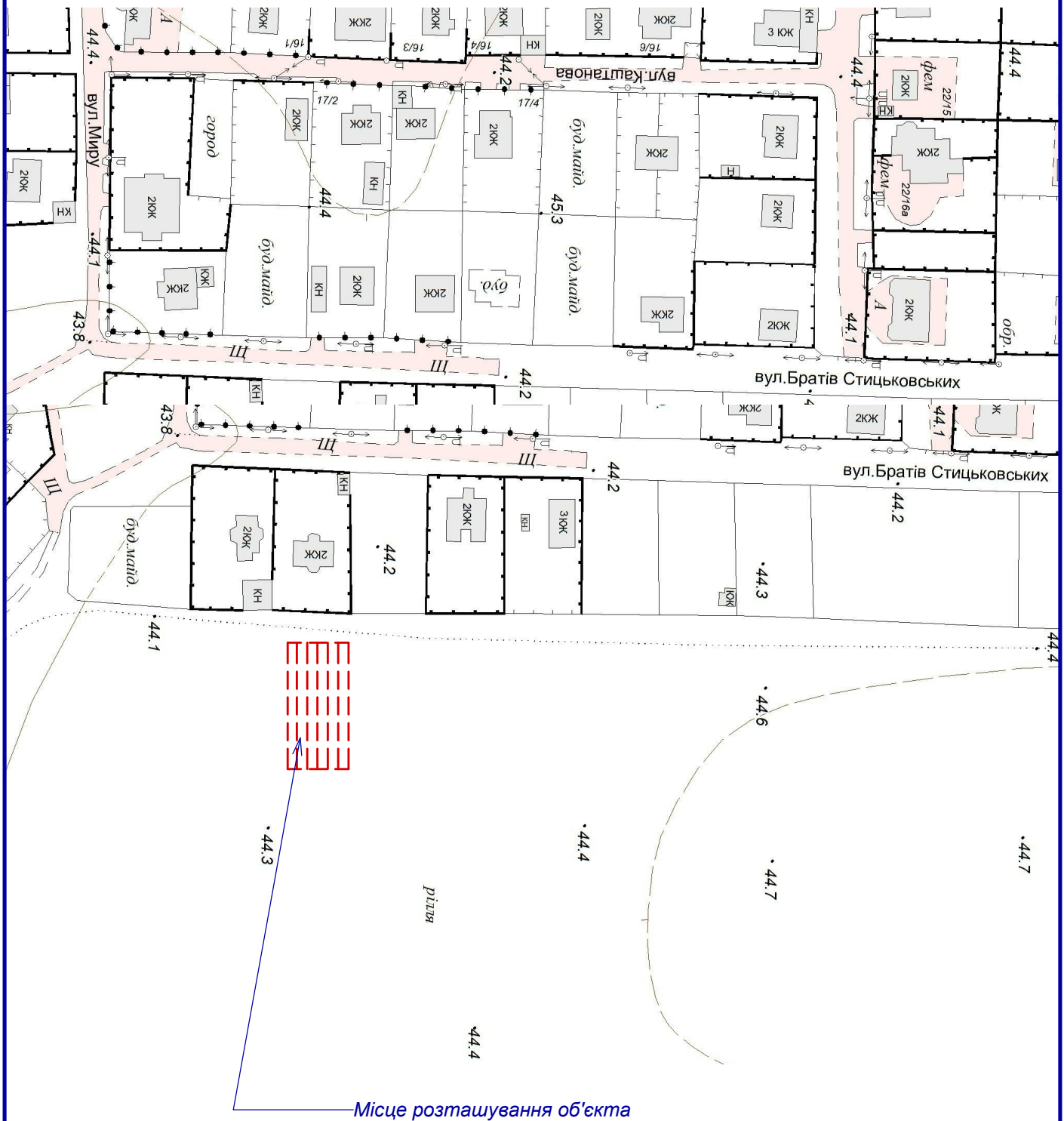

02-2022 - AP

Замовник: Демура Юлія Вячеславівна
 Адреса об'єкта: Одеська область, Овідіопольський район, Таїровська селищна рада,
 масив №11, діл. № 20/5 (за межами населених пунктів)

Ізм.	Кіл.уч.	Аркуш	№ док.	Підпис	Дата	Стадія	Аркуш	Аркушів
						ЕП	2	
ГАП		Козирева Т.В.		<i>Т.В. Козирева</i>		Архітектурна студія "А-3"		
Архітектор		Хлібородова Ю.В.				Ситуаційний план		

Генеральный план



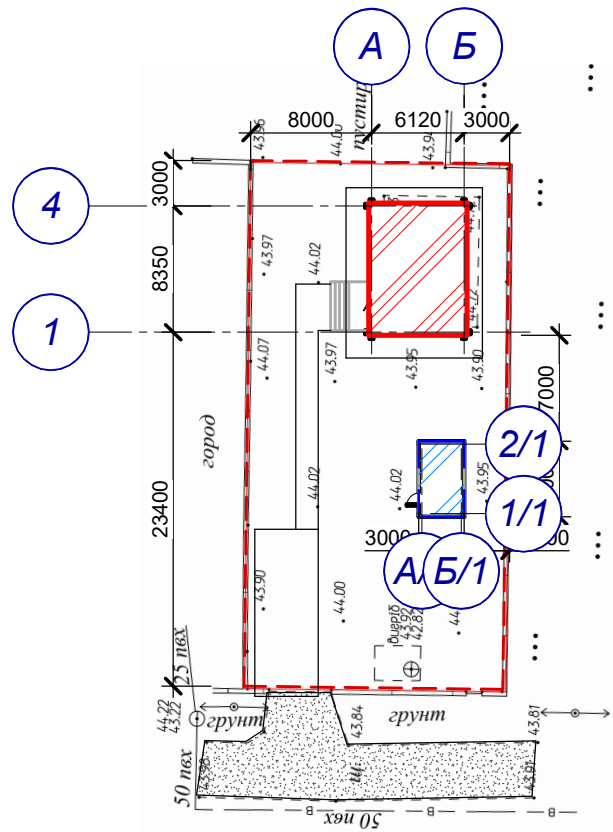

1 : 500



Техніко-економічні показники за генеральним планом

	Найменування	Площа кв.м
1	Площа ділянки	600,00
2	Площа забудови ділянки	73,50
	в т.ч. - площа ганку	1,60
	- площа садового будинку	56,90
	- площа підсобного приміщення	15,00
3	Площа благоустрою	526,50

Условні позначення

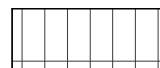
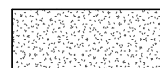
-  - межа ділянки
-  - проєктована будівля
-  - підсобне приміщення
-  - озеленення
-  - тротуарне покриття
-  - існуюча дорога

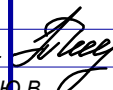



						02-2022 - AP		
						Замовник: Демура Юлія Вячеславівна Адреса об'єкта: Одеська область, Овідіопольський район, Таїровська селищна рада, масив №11, діл. № 20/5 (за межами населених пунктів)		
Ізм.	Кіл.уч.	Аркуш	№ док.	Підпис	Дата	Стадія	Аркуш	Аркушів
						ЕП	3	
ГАП						Ескіз-намір забудови ділянки під садовий будинок		
Архітектор						Архітектурна студія "А-3"		
						Генеральный план		



План благоустрою

1: 250

Умовні позначення

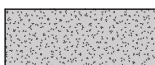
-  - межа ділянки
-  - проектована будівля
-  - озеленення
-  - тротуарне покриття
-  - дорожнє покриття

Техніко-економічні показники за планом благоустрою

	Найменування	Площа кв.м
1	Площа ділянки	600,00
2	Площа забудови ділянки	73,50
	в т.ч. - площа ганку	1,60
	- площа садового будинку	56,90
	- площа підсобного приміщення	15,00
3	Площа благоустрою	526,50
	в т.ч. - озеленення	399,60
	- тротуарне покриття	80,50
	- дорожнє покриття	46,40

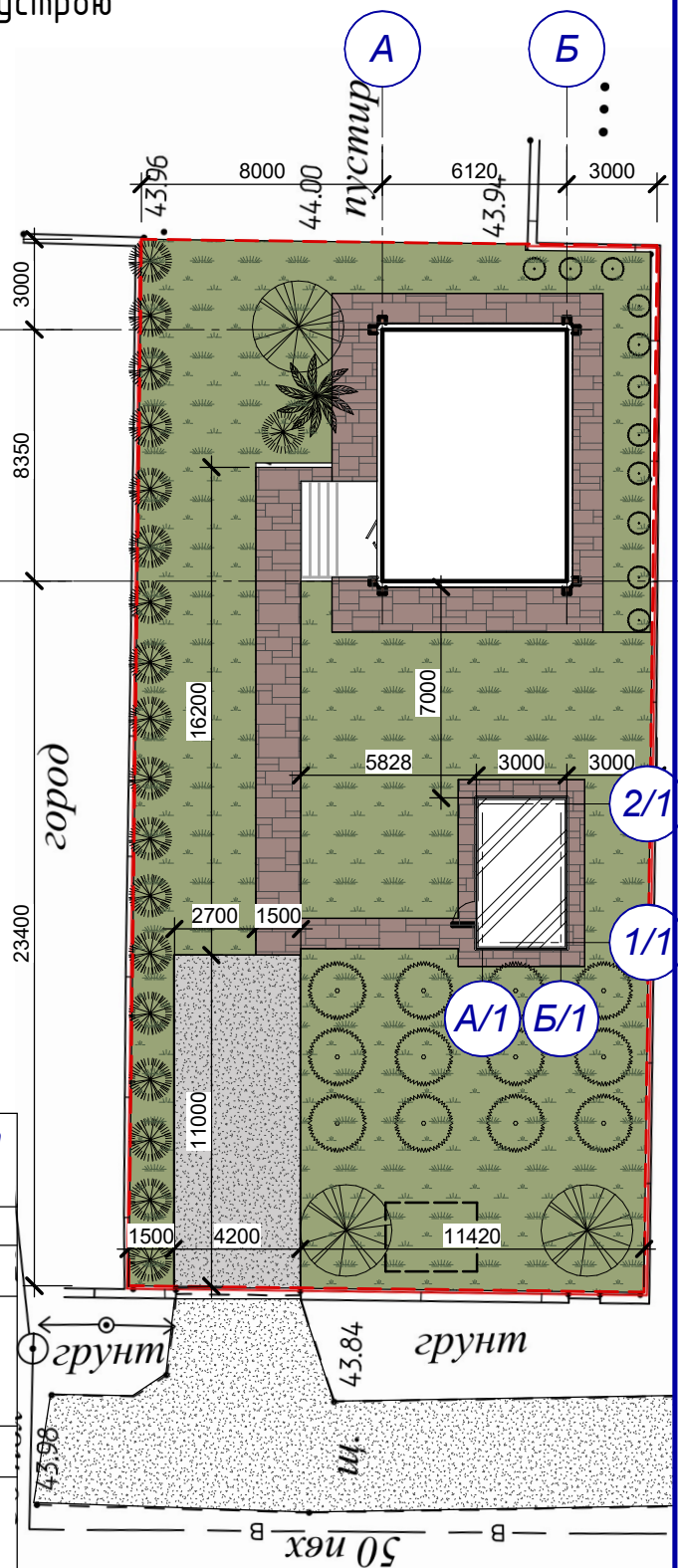

02-2022 - AP

Замовник: Демура Юлія Вячеславівна
 Адреса об'єкта: Одеська область, Овідіопольський район, Таїровська селищна рада, масив №11, діл. № 20/5 (за межами населених пунктів)

Ізм.	Кіл.уч.	Аркуш	№ док.	Підпис	Дата
				<i>Григор</i>	
				<i>Хлібородова Ю.В.</i>	

Ескіз-намір забудови ділянки під садовий будинок

Стадія	Аркуш	Аркушів
ЕП	5	

План благоустрою

Архітектурна студія "А-3"

План на відм. -2.800

1:100

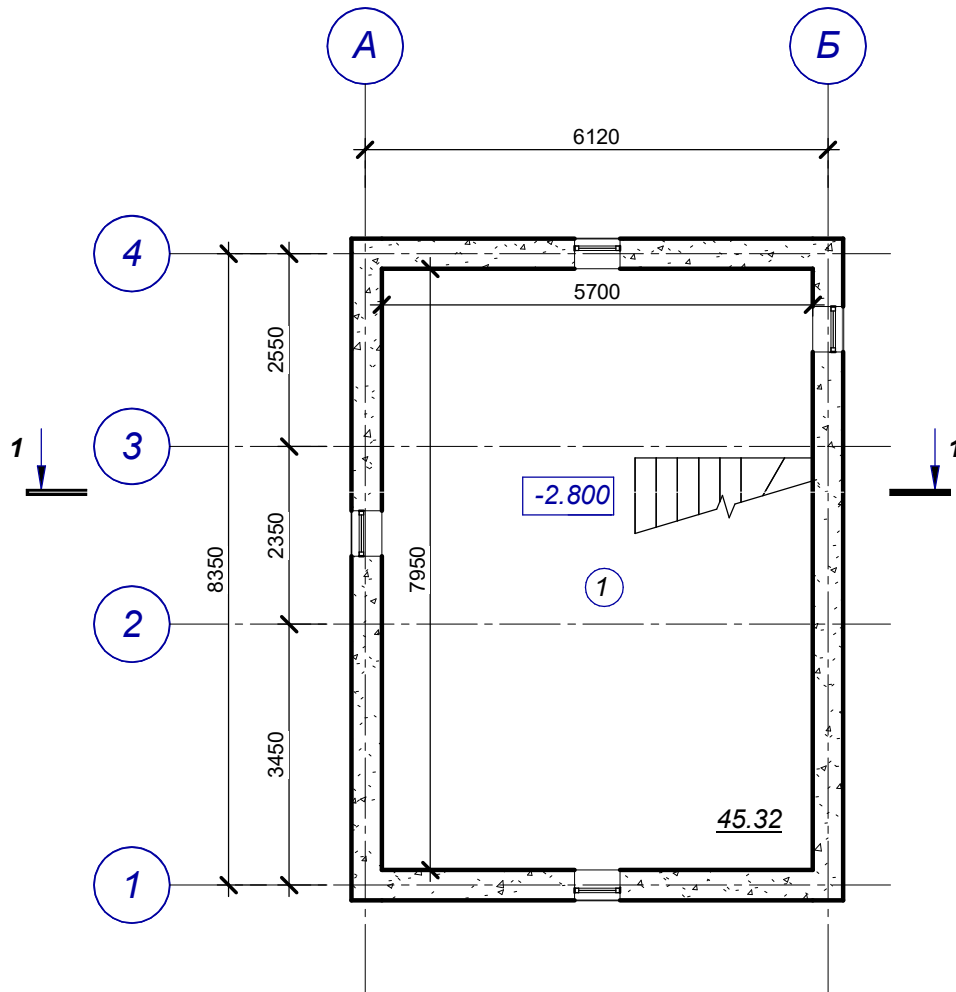

Експлікація приміщень плану на відм. -2.800

№ п/п	Назва	Площа, кв.м
1	Підсобне приміщення	45.32
Разом:		45.32

02-2022 - AP

Замовник: Демура Юлія Вячеславівна
 Адреса об'єкта: Одеська область, Овідіопольський район, Таїровська селищна рада,
 масив №11, діл. № 20/5 (за межами населених пунктів)

Ізм.	Кіл.уч.	Аркуш	№ док.	Підпис	Дата	Стадія	Аркуш	Аркушів
						ЕП	6	
ГАП Козирева Т.В. <i>Т.В. Козирева</i>						Ескіз-намір забудови ділянки під садовий будинок		
Архітектор Хлібородова Ю.В. <i>Ю.В. Хлібородова</i>						Архітектурна студія "А-3"		
План на відм. -2,800								

План на відм. 0,000
1 : 100

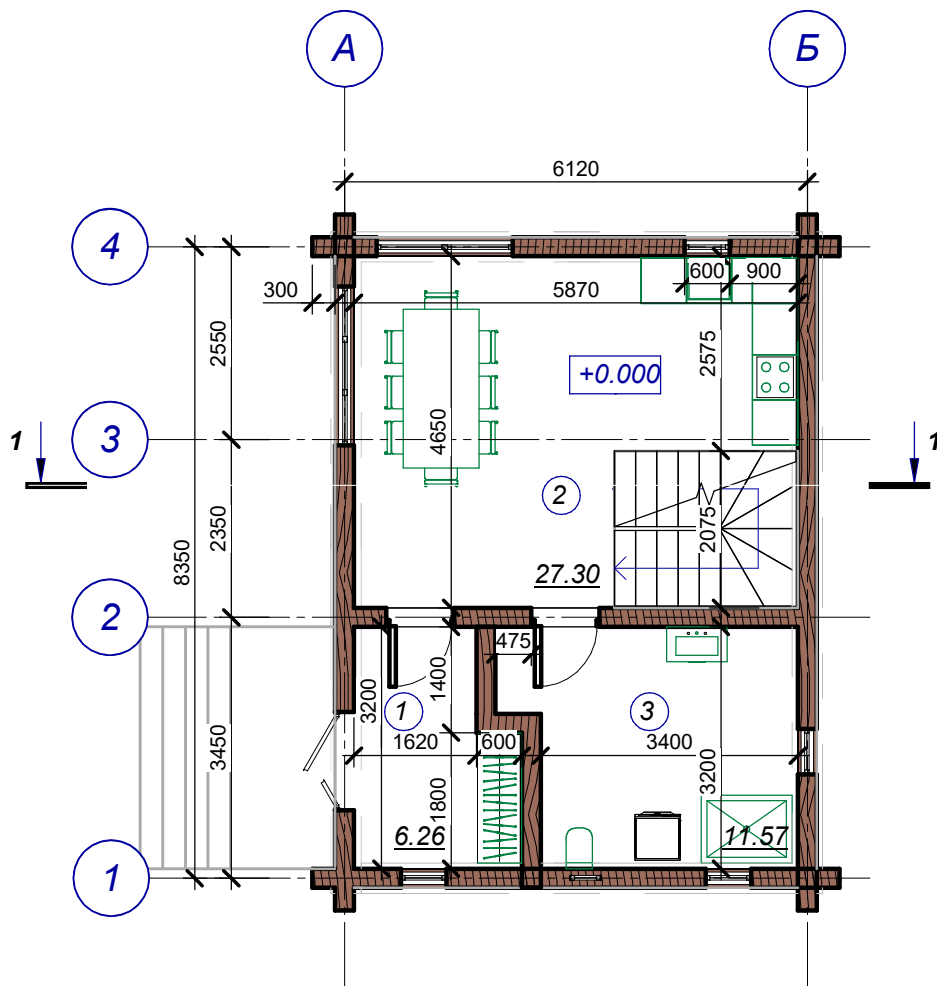

Експлікація приміщень плану на відм. +0,000

№ п/п	Назва	Площа, кв.м
1	Передпокій	6.26
2	Кухня-вітальня зі сходами	27.30
3	Санвузол	11.57
66	Помещение	11.96
Разом:		57.09

02-2022 - AP

Замовник: Демура Юлія Вячеславівна
Адреса об'єкта: Одеська область, Овідіопольський район, Таїровська селищна рада, масив №11, діл. № 20/5 (за межами населених пунктів)

Ізм.	Кіл.уч.	Аркуш	№ док.	Підпис	Дата	Стадія	Аркуш	Аркушів
						ЕП	7	
ГАП Архітектор						Козирева Т.В. Хлібородова Ю.В.		
Ескіз-намір забудови ділянки під садовий будинок						Архітектурна студія "А-3"		
План на відм. +0,000								

План на отм. +2,900
1 : 100

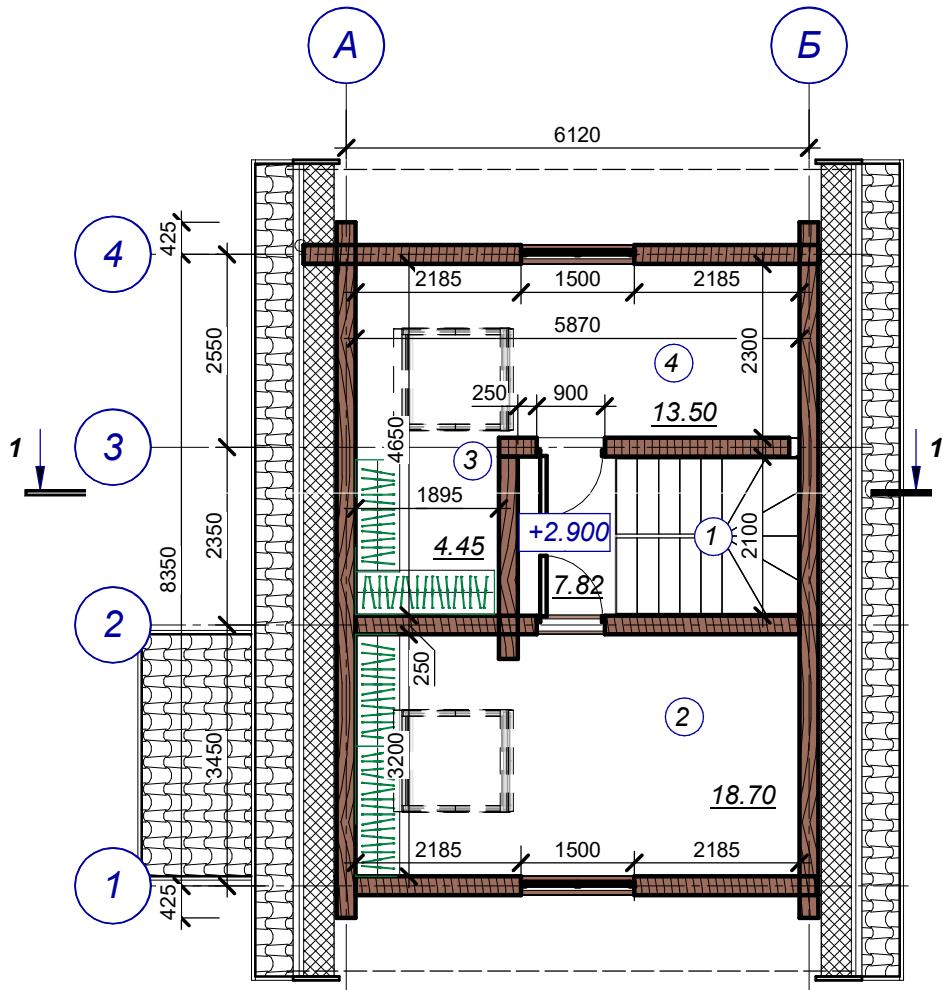

Експлікація приміщень плану на відм. +2,900

№ п/п	Назва	Площа, кв.м
1	Сходи	7.82
2	Спальня	18.70
3	Вбиральня	4.45
4	Спальня	13.50
Разом:		44.48

02-2022 - AP

Замовник: Демура Юлія Вячеславівна
Адреса об'єкта: Одеська область, Овідіопольський район, Таїровська селищна рада, масив №11, діл. № 20/5 (за межами населених пунктів)

Ізм.	Кіл.уч.	Аркуш	№ док.	Підпис	Дата	Стадія	Аркуш	Аркушів
						ЕП	8	
ГАП Козирева Т.В. <i>Т.В. Козирева</i> Архітектор Хлібородова Ю.В. <i>Ю.В. Хлібородова</i>						Ескіз-намір забудови ділянки під садовий будинок		
План на отм. +2,900						Архітектурна студія "А-3"		

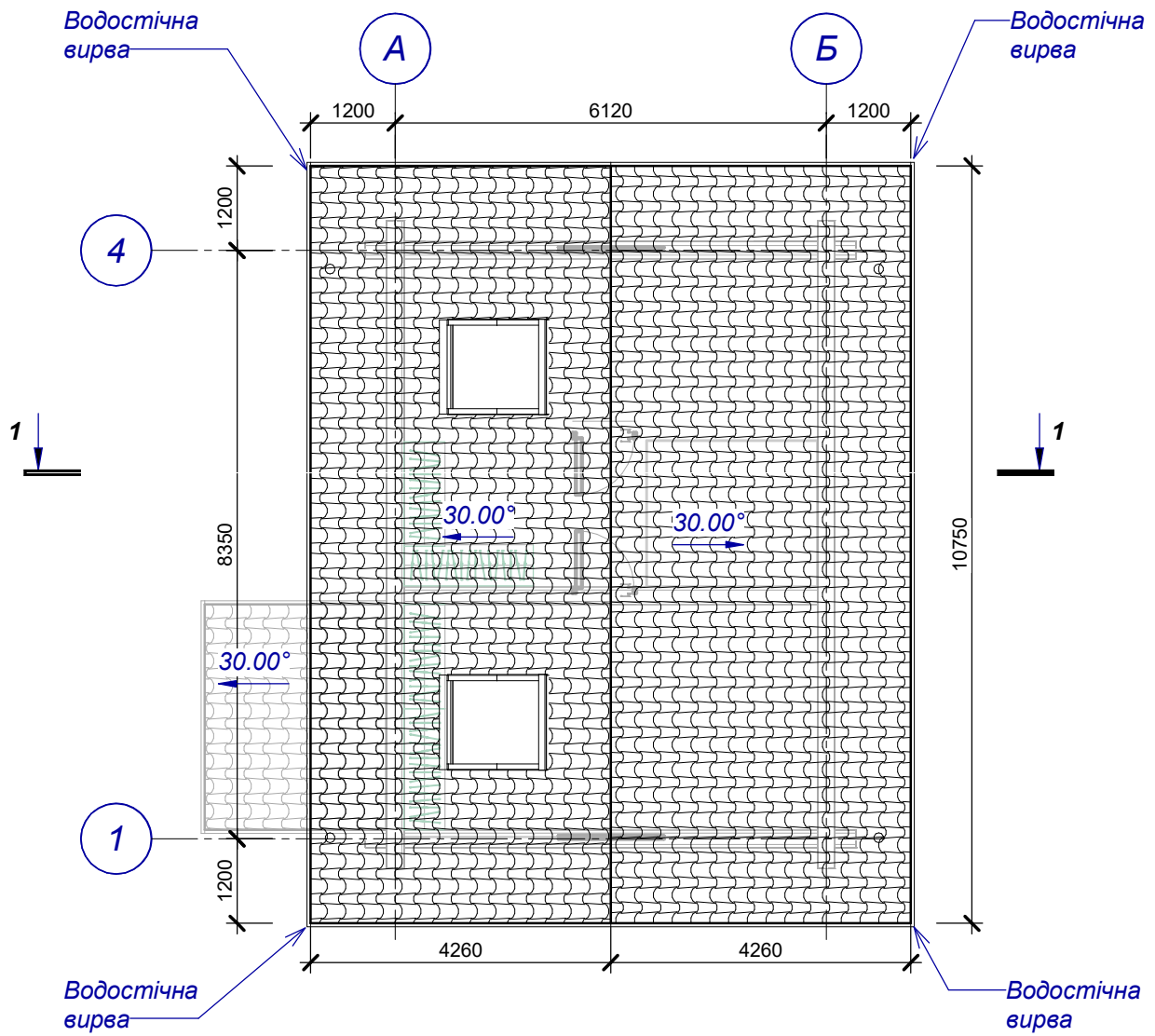

						02-2022 - AP		
						Замовник: Демура Юлія Вячеславівна Адреса об'єкта: Одеська область, Овідіопольський район, Таїровська селищна рада, масив №11, діл. № 20/5 (за межами населених пунктів)		
Ізм.	Кіл.уч.	Аркуш	№ док.	Підпис	Дата	Стадія	Аркуш	Аркушів
				<i>Хлібородова Ю.В.</i>		ЕП	10	
ГАП Архітектор						Ескіз-намір забудови ділянки під садовий будинок		
Козирева Т.В. Хлібородова Ю.В.						План кровлі		
						Архітектурна студія "А-3"		

Разрез 1-1

1 : 100

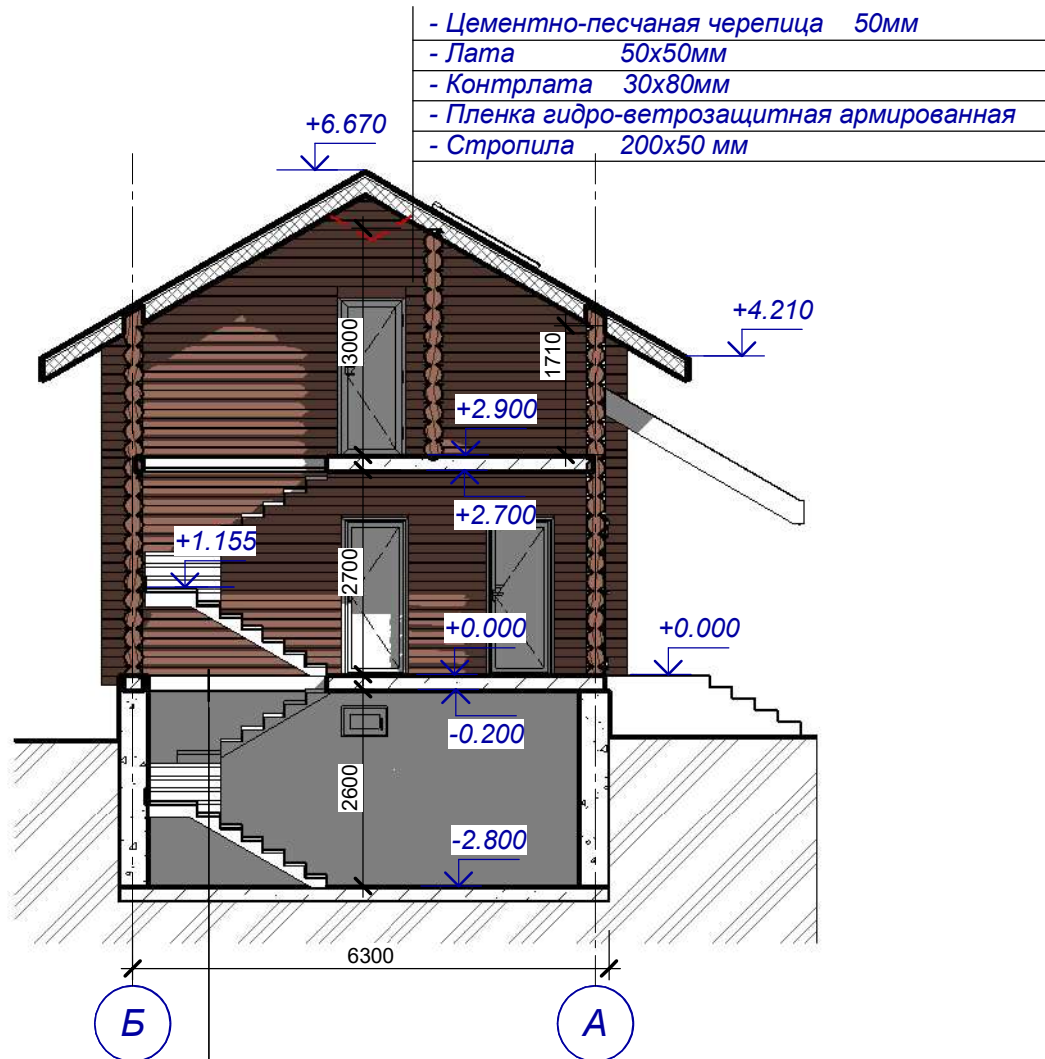

- Паркетная доска	6мм
- Цементно-песчаная стяжка	90мм
- Пароизоляционная пленка ПЭ с проклейкой швов	2мм
- Утеплитель экструдированный пенополистирол	80мм
- Монолитная ж-б фундаментная плита	200мм
- Пароизоляционная пленка	
- Утеплитель экструдированный пенополистирол	100мм
- Праймер битумный	
- Бетонная подготовка М50	50 мм
- Уплотненный песок	

02-2022 - AP

Замовник: Демура Юлія Вячеславівна
 Адреса об'єкта: Одеська область, Овідіопольський район, Таїровська селищна рада,
 масив №11, діл. № 20/5 (за межами населених пунктів)

Ізм.	Кіл.уч.	Аркуш	№ док.	Підпис	Дата	Стадія	Аркуш	Аркушів
						ЕП	11	
ГАП Архітектор Козирева Т.В. Хлібородова Ю.В.						Ескіз-намір забудови ділянки під садовий будинок		
Разрез 1-1						Архітектурна студія "А-3"		

Фасад в осях "1 - 6"

1:100

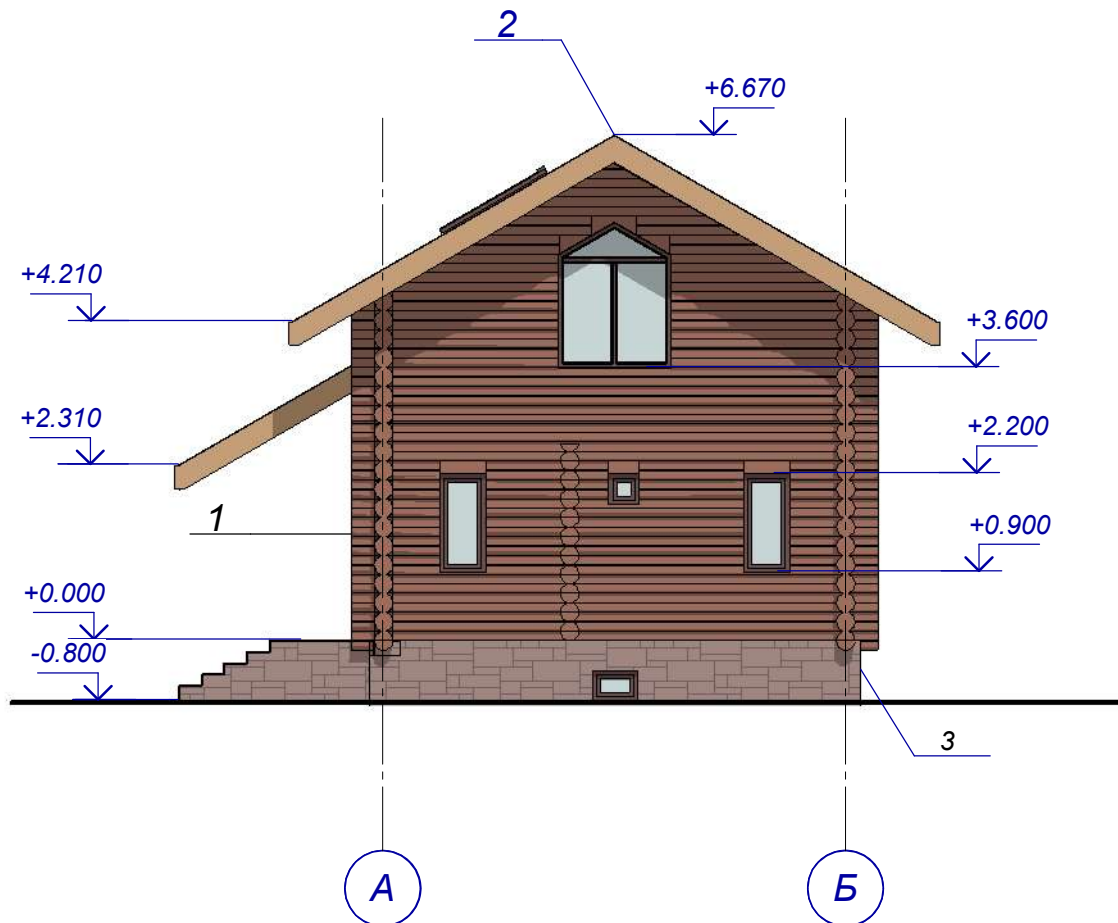

Примітка:

Оздоблення фасаду: 1 - Дерев'яний брус
2 - М'яка черепиця
3 - Плитка під камінь

02-2022 - AP

Замовник: Демура Юлія Вячеславівна
Адреса об'єкта: Одеська область, Овідіопольський район, Таїровська селищна рада,
масив №11, діл. № 20/5 (за межами населених пунктів)

Ізм.	Кіл.уч.	Аркуш	№ док.	Підпис	Дата	Стадія	Аркуш	Аркушів
						ЕП	12	
ГАП		Козирева Т.В.		<i>Т.В. Козирева</i>		Ескіз-намір забудови ділянки під садовий будинок		
Архітектор		Хлібородова Ю.В.		<i>Ю.В. Хлібородова</i>		Фасад в осях "1 - 6"		
						Архітектурна студія "А-3"		

Фасад в осях "4 - 1"

1:100

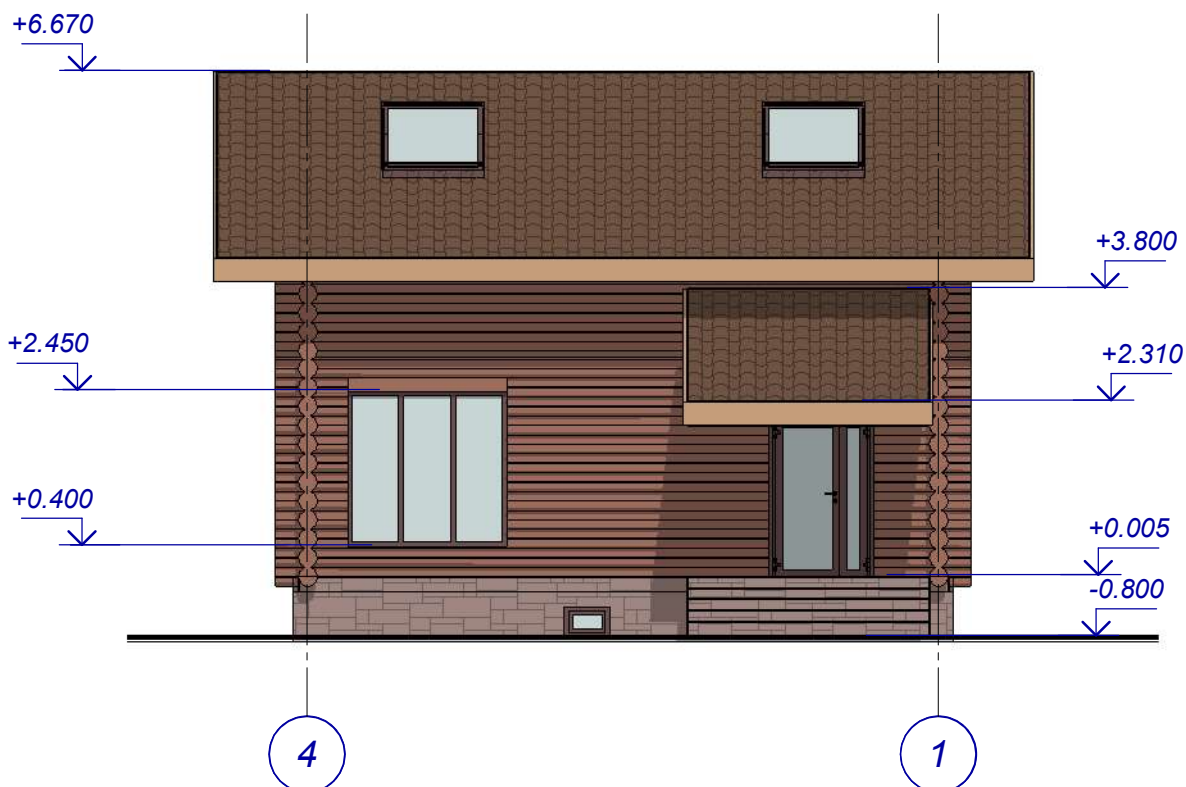

Примітка:

Оздоблення фасаду: 1 - Дерев'яний брус
2 - М'яка черепиця
3 - Плитка під камінь

02-2022 - AP

Замовник: Демура Юлія Вячеславівна
Адреса об'єкта: Одеська область, Овідіопольський район, Таїровська селищна рада, масив №11, діл. № 20/5 (за межами населених пунктів)

Ізм.	Кіл.уч.	Аркуш	№ док.	Підпис	Дата	Стадія	Аркуш	Аркушів
						ЕП	13	
ГАП		Козирева Т.В.		<i>Т.В. Козирева</i>		Ескіз-намір забудови ділянки під садовий будинок		
Архітектор		Хлібородова Ю.В.		<i>Ю.В. Хлібородова</i>		Фасад в осях "4 - 1"		
						Архітектурна студія "А-3"		

Фасад в осях "Б - А"

1:100

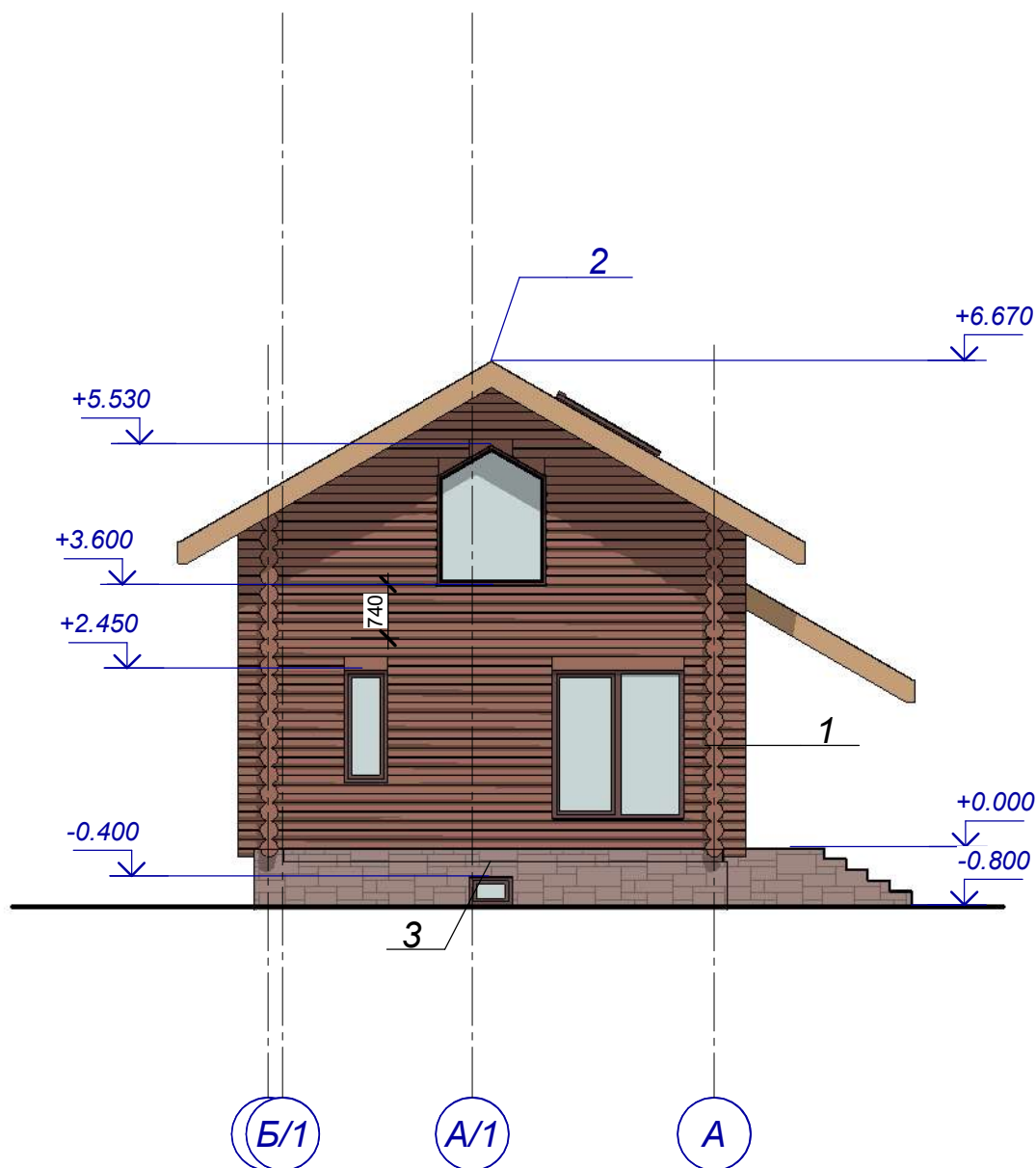

Примітка:

Оздоблення фасаду: 1 - Дерев'яний брус
2 - М'яка черепиця
3 - Плитка під камінь

02-2022 - AP

Замовник: Демура Юлія Вячеславівна
Адреса об'єкта: Одеська область, Овідіопольський район, Таїровська селищна рада, масив №11, діл. № 20/5 (за межами населених пунктів)

Ізм.	Кіл.уч.	Аркуш	№ док.	Підпис	Дата
ГАП	Козирева Т.В.	<i>Т.В. Козирева</i>			
Архітектор	Хлібородова Ю.В.	<i>Ю.В. Хлібородова</i>			

Ескіз-намір забудови ділянки під садовий будинок

Стадія	Аркуш	Аркушів
ЕП	14	

Фасад в осях "Б - А"

Архітектурна студія "А-3"

Фасад в осях "1 - 4"

1 : 100

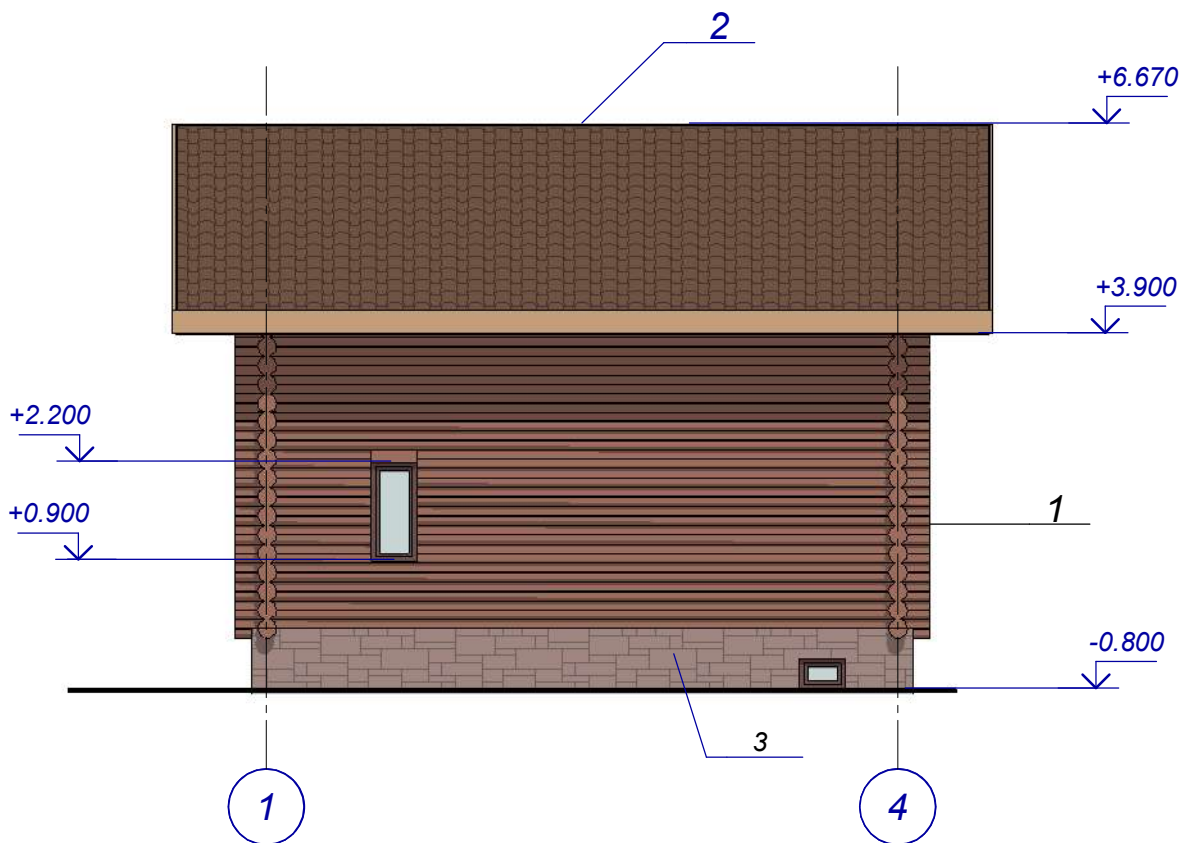

Примітка:

Оздоблення фасаду: 1 - Дерев'яний брус
 2 - М'яка черепиця
 3 - Плитка під камінь

02-2022 - AP

Замовник: Демура Юлія Вячеславівна
 Адреса об'єкта: Одеська область, Овідіопольський район, Таїровська селищна рада,
 масив №11, діл. № 20/5 (за межами населених пунктів)

Ізм.	Кіл.уч.	Аркуш	№ док.	Підпис	Дата	Стадія	Аркуш	Аркушів
						ЕП	15	
ГАП		Козирева Т.В.		<i>Т.В. Козирева</i>		Ескіз-намір забудови ділянки під садовий будинок		
Архітектор		Хлібородова Ю.В.		<i>Ю.В. Хлібородова</i>		Архітектурна студія "А-3"		
Фасад в осях "1 - 4"						Архітектурна студія "А-3"		

План на відм. 0,000
1:100

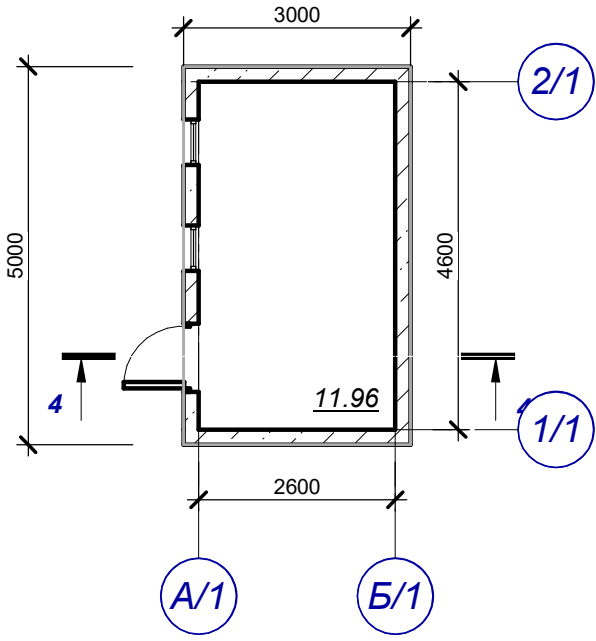

Розріз 1/1 - 1/1
1:100

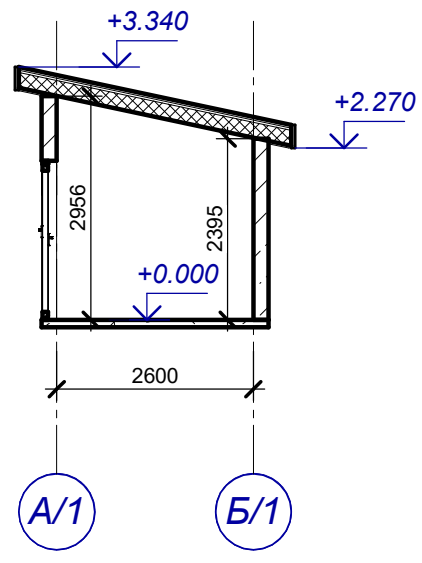

Головний фасад
1:100

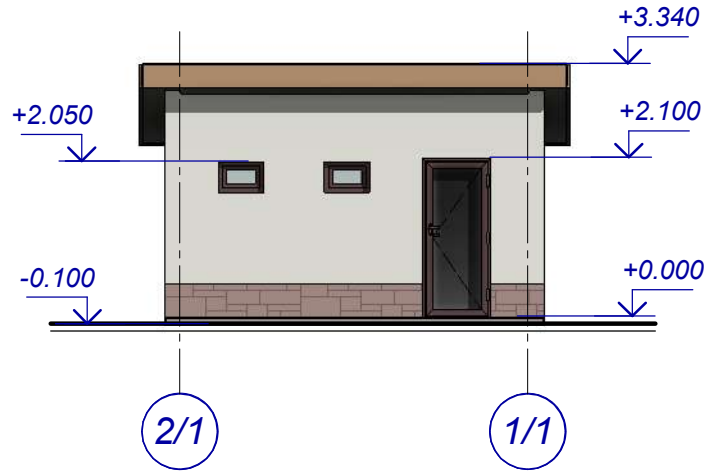

Боковий фасад
1:100

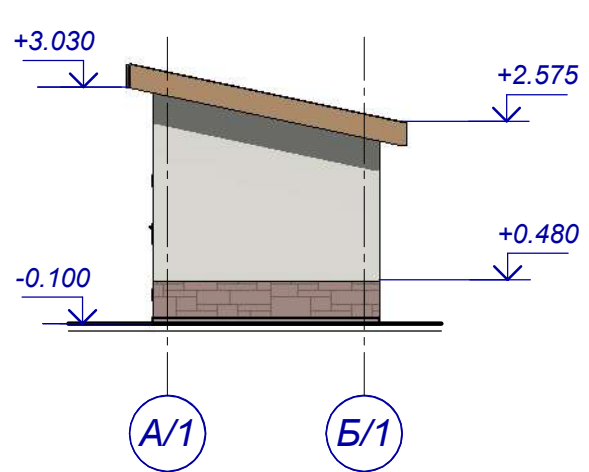

						02-2022 - AP		
						Замовник: Демура Юлія Вячеславівна Адреса об'єкта: Одеська область, Овідіопольський район, Таїровська селищна рада, масив №11, діл. № 20/5 (за межами населених пунктів)		
Ізм.	Кіл.уч.	Аркуш	№ док.	Підпис	Дата			
ГАП		Козирева Т.В.		<i>Т.В. Козирева</i>		Стадія	Аркуш	Аркушів
Архітектор		Хлібородова Ю.В.		<i>Ю.В. Хлібородова</i>		ЕП	16	
Підсобне приміщення						Архітектурна студія "А-3"		