

ТОВ "АРХІТЕКТУРНЕ БЮРО ТВІНС "

РОБОЧИЙ ПРОЕКТ

"Нове будівництво гаража для автомобілей та
спецтехніки по вул. Небесної Сотні, 124а, м. Хорол,
Лубенського району, Полтавської області"

Том 3

Шифр: №01/24-124а-АР

Архітектурні рішення

Директор

Євтушенко

ГІП

Кльований А. В.

Харків 2024

Відомість креслень

Аркуш	Найменування	Примітка
1	Загальні данні	
2	План на відм. 0,000	
3	План покрівлі	
4	Розріз 1-1	
5	Фасад 1-6, 6-1	
6	Фасад Е-А, А-Е	
7	Перетини 1-1, 2-2, 3-3	
8	Навіс. Перетини	
9	Навіс. Вузли	

1 Об'єкт будівництва, Полтавська область, м. Хорол, вул. Небесної Сотні, 124а.

2 Підставою для розроблення проектної документації "Нове будівництво гаража для автомобілей та спецтехніки по вул. Небесної Сотні, 124а, м. Хорол, Лубенського району, Полтавської області" є:

-Завдання на проектування

-Технічні умови

3 На підставі ДСТУ 8855:2019 Визначення класу наслідків (відповідальності), додаток А, клас відповідальності об'єкт будівництва - СС1.

4 Межа вогнестійкості будівельних конструкцій в проекті передбачено згідно з ДБН В.1.1-7:2018 "Пожежна безпека об'єктів будівництва". -III

5 За відносно позначку 0.000 прийнята відмітка чистої підлоги першого поверху відповідна абсолютній відмітці 139,800.

6 За вихоропожежонебезпечності будівля відповідає категорії В.

7 Зовнішні огорожуючі конструкції виконуються товщиною 400 мм. з зосікатних блоків AEROC D400, класу В2,5, марки по морозостійкості F50.

8 Вертикальна гідроізоляцію плити дивись розділ КЗ.

9 Заповнення віконних прорізів передбачається металопластиковими віконними блоками по ДСТУ БВ.2.6-15-99 -Фірма виробник на розсуд Замовника.

10 Покрівля двосхильна із зовнішнім неорганізованим водозливом з зливом води на вимощення.

11 Склад підлоги дивись експлікацію підлог на аркуші - 2.

12 Усі будівельні та монтажні роботи виконувати згідно з розробленим ППР

13 Будівельні вироби, матеріали і конструкції повинні мати сертифікат відповідності або документи з результатами проведення вогневих випробувань, згідно вимог ДБН В.1.1-7:2018 "Пожежна безпека об'єктів будівництва", на момент будівництва.

14 Перелік видів прихованих робіт, на які потрібно складання актів огляду, дивіться ДБН А.3.1-5:2016 додаток Н. "Організація будівельного виробництва".

Умовні позначення.



— Піноблоки.



— Утеплювач.

ВК-1

— Маркування віконних отворів

①

— Маркування дверних отворів

						01/24-124а-АР		
						"Нове будівництво гаража для автомобілей та спецтехніки по вул. Небесної Сотні, 124а, м. Хорол, Лубенського району, Полтавської області"		
Зм.	Ключ.	Арк.	№Док.	Підп.	Дата			
ГП		Кльованиї					Стадія	Аркуш
Виконав		Кльованиї					РП	1
Н. контроль		Євтушенко					Загальні данні	
							ТОВ "АРХІТЕКТУРНЕ БЮРО ТВІНС"	

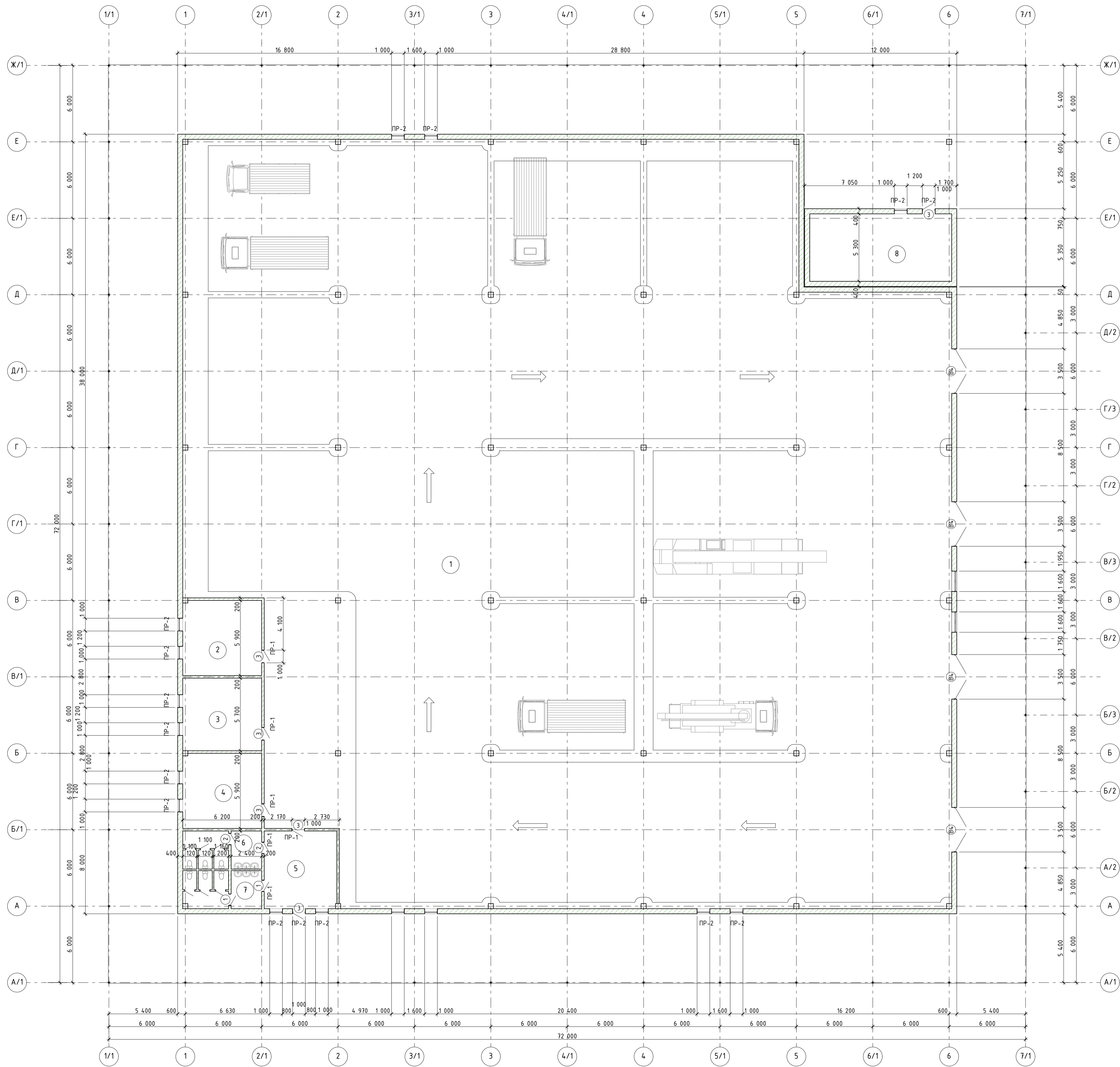

Експлікація 1-ї поверху			
№	Найменування	Площа	Категорія
1	Приміщення гаражу	3 307,23	В1
2	Технічне приміщення 1	36,50	Д
3	Технічне приміщення 2	35,34	Д
4	Технічне приміщення 3	36,50	Д
5	Тамбур	34,73	-
6	Вбиральня	17,69	-
7	Вбиральня	17,71	-
8	Автономне джерело тепlopостачання	59,10	Г
		3 544,80 м ²	

Експлікація підлоги				
Номер приміщення	Тип підлоги	Схема підлоги або тип підлоги по серії	Дані елементів підлоги (найменування, товщина, основа та ін.) мм.	Площа м ²
2, 3, 4, 5, 6, 7, 8	1		1 Плитка керамогранітна -12мм 2 Прокладка-злапачна клеюча смісь Segesit CM 11 -10мм. 3 Гідроізоляція СК65 -8мм 4 Стяжка ц.п. М100 армована 4Вр1 100х100мм -50мм 5 Екструдований пінополістірол -100мм. 6 Гідроізоляція плівка 200мкм 7 Підготовка бетону С8/С10 армована 6Вр1 100х100мм -100мм 8 Гідроізоляційна плівка -200мм 9 Піщана подушка -200мм 10 Ущільнений щейнем ґрунт	35,96
1	2		1 Покриття-бетон В30 з шліфуванням (просочення флюїдами або ущільнювальними складами) -30мм 2 Основа бетону В20 армований Ø8 в 2шари к. 200х200мм - 300мм 3 Ущільнений щейнем ґрунт	3307,23

Специфікація					
Поз.	Позначення	Найменування	кіль.	Маса	Примітка
1	ДСТУ Б В.2.6-23:2009	Блоки дверні ДП 0821-ППОКЛ В2-Б-Б-А	2		
2	ДСТУ Б В.2.6-23:2009	ДП 0821-ППОКЛ В2-Б-Б-А	2		
3	ДСТУ Б В.2.6-11-97	Блок дверний металевий Д1 21-10П (Е160)	6		
В4	Індивідуальний вироб.	Ворота металеві (Е160)	4		

Відомості перемичок	
Поз.	Схема перемички
ПР1	
ПР2	

СПЕЦИФІКАЦІЯ ПЕРЕМИЧЕК					
Поз. марка	Позначення	Найменування	Кіль.	Маса ед.кз	Примітка
1		ПБ 160.20.20 -15Н	6	48,67	
2		ПБ 160.40.20 -25Н	15	95,49	

01/24-124а-АР					
"Нове будівництво гаражу для автомобілів та спецтехніки по вул. Небесної Сотні,124а, м. Хорол, Лубенського району, Полтавської області"					
Зм.	Ключ.	Арх.	Ланд.	Підп.	Дата
ГП	Кльований				
Виконав	Кльований				
				Стадія	Аркуші
				РП	2
				ТОВ "АРХІТЕКТУРНЕ БЮРО ТВІНС"	
План на відн. 0,000					

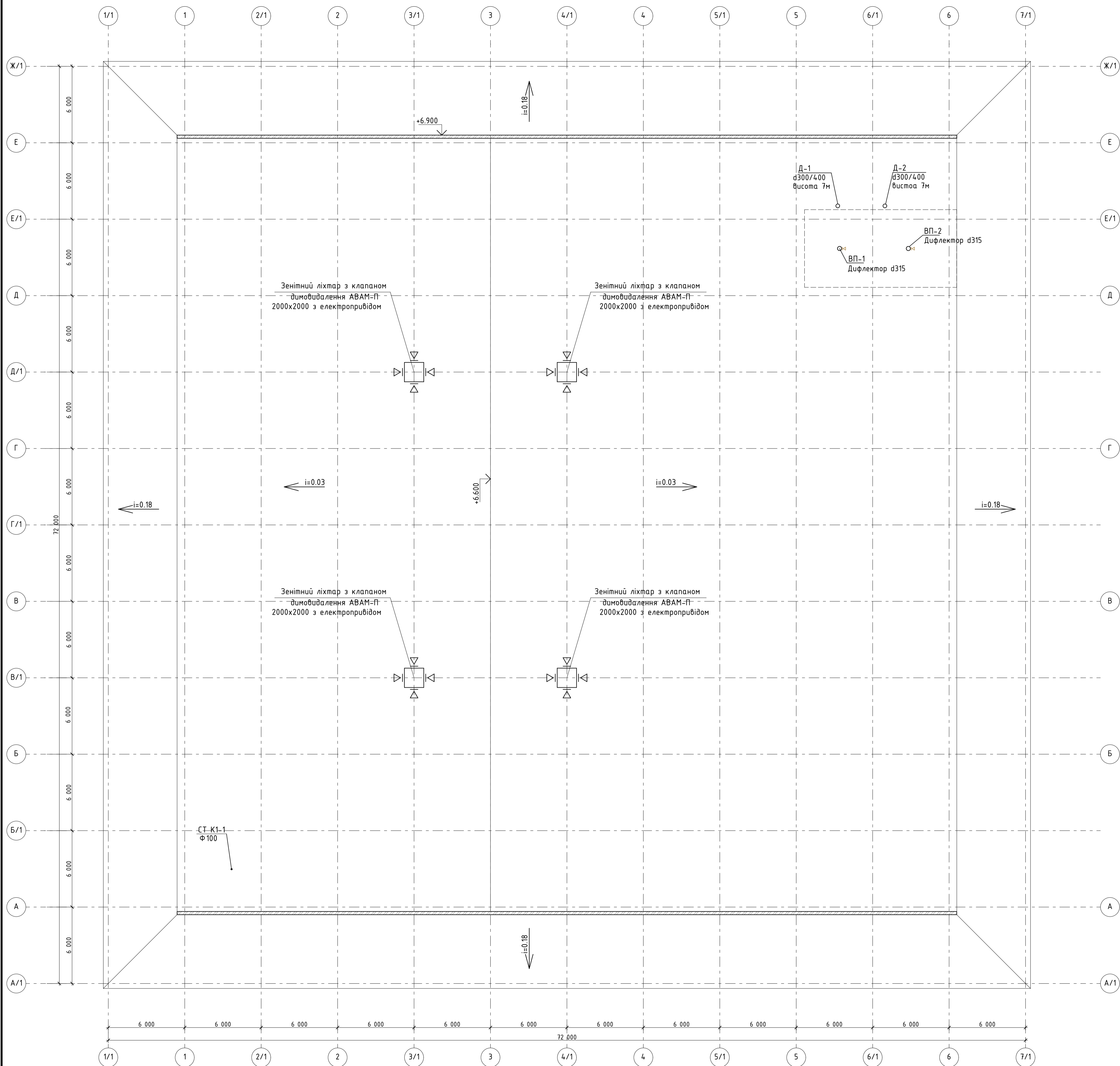

						01/24-124а-АР		
						"Нове будівництво гаража для автомобілей та спецтехніки по вул. Небесної Співні, 124а, м. Хорол, Лубенського району, Полтавської області"		
Зм.	Ключ.	Арх.	Літ.	Підп.	Дата	Стадія	Аркуш	Аркуші
Виконав	Кльований					РП	3	
						План покрівлі		
						ТОВ "АРХІТЕКТУРНЕ БЮРО ТВІНС"		

Розріз 1-1

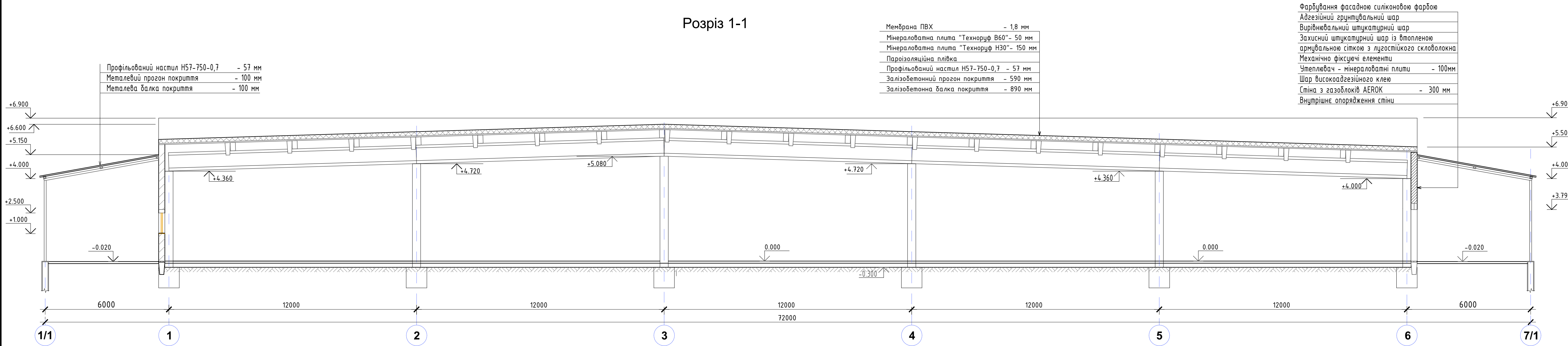

Профільований настил Н57-750-0,7 - 57 мм
 Металевий прогон покриття - 100 мм
 Металева балка покриття - 100 мм

Мембрана ПВХ - 1,8 мм
 Мінераловатна плита "Технориф В60" - 50 мм
 Мінераловатна плита "Технориф Н30" - 150 мм
 Пароізоляційна плівка
 Профільований настил Н57-750-0,7 - 57 мм
 Залізобетонний прогон покриття - 590 мм
 Залізобетонна балка покриття - 890 мм

Фарбування фасадною силіконовою фарбою
 Адгезійний ґрунтувальний шар
 Вирівнювальний штукатурний шар
 Захисний штукатурний шар із втпленою армувальною сіткою з лугостійкого скловолокна
 Механічно фіксуючі елементи
 Утеплювач - мінераловатні плити - 100мм
 Шар високоадгезійного клею
 Стіна з газоблоків АЕРОК - 300 мм
 Внутрішнє опорядження стіни

						01/24 - 124а - АР				
						"Нове будівництво гаража для автомобілів та спецтехніки по вул. Небесної Сотні, 124а, м. Хорол, Луденського району, Полтавської області"				
Зм.	Кіл.ч.	Арк.	№Док.	Підп.	Дата		Стадія	Аркуш	Аркушів	
Виконав							РП	4		
						Розріз 1-1				
Н. контроль						Евтушенко			ТОВ "АРХІТЕКТУРНЕ БЮРО ТВІНС "	

Фасад 1-6

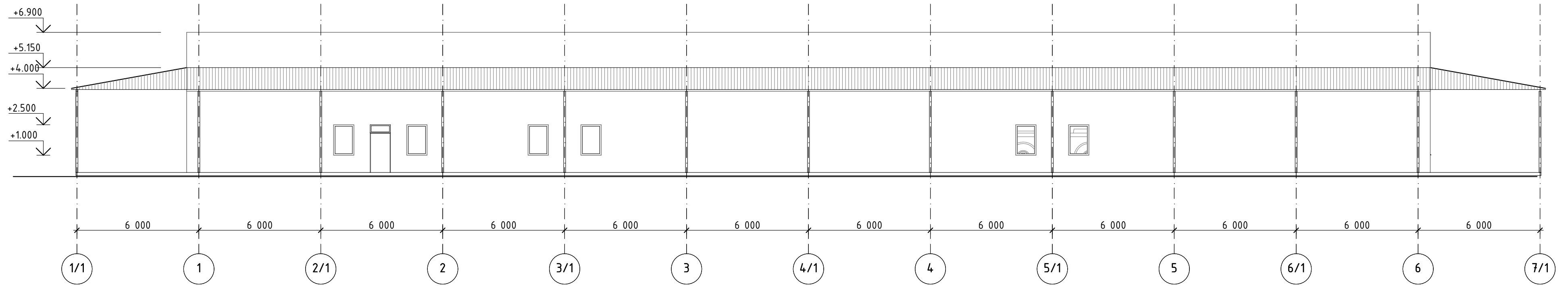

Фасад 6-1

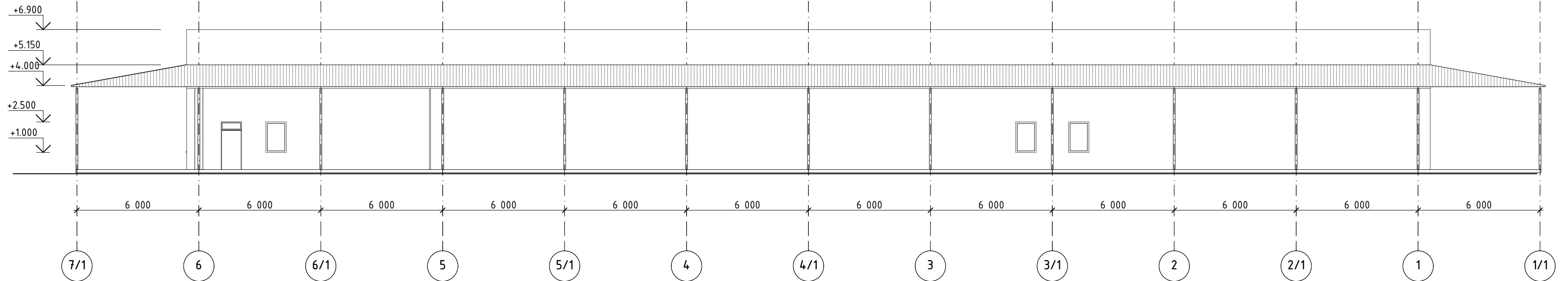

						01/24-124а-АР			
						"Нове будівництво гаража для автомобілей та спецтехніки по вул. Небесної Сотні, 124а, м. Хорол, Луденського району, Полтавської області"			
Зм.	Кіл.ч.	Арк.	№Док.	Підп.	Дата		Стадія	Аркуш	Аркушів
		ГІП	Кльованиї				РП	5	
		Виконав	Кльованиї						
						Фасад 1-6, 6-1		ТОВ "АРХІТЕКТУРНЕ БЮРО ТВІНС "	
		Н. контроль	Євтущенко						

Фасад Е-А

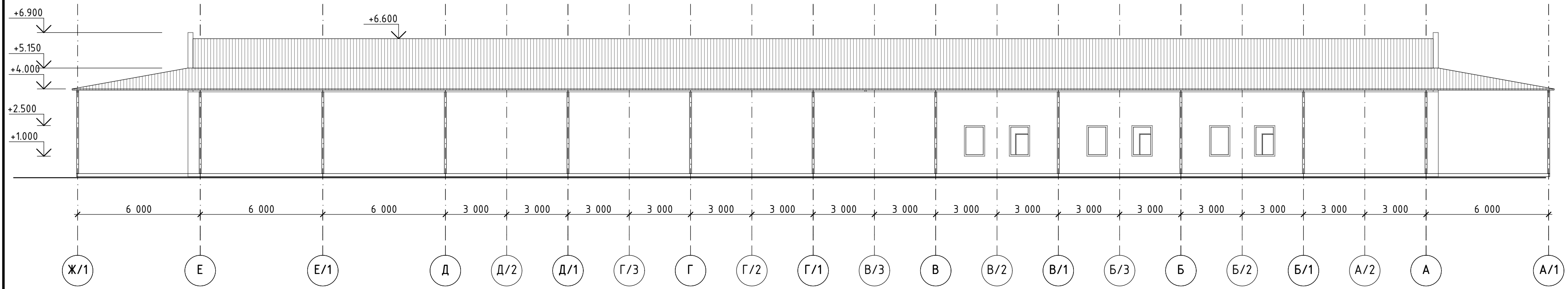

Фасад А-Е

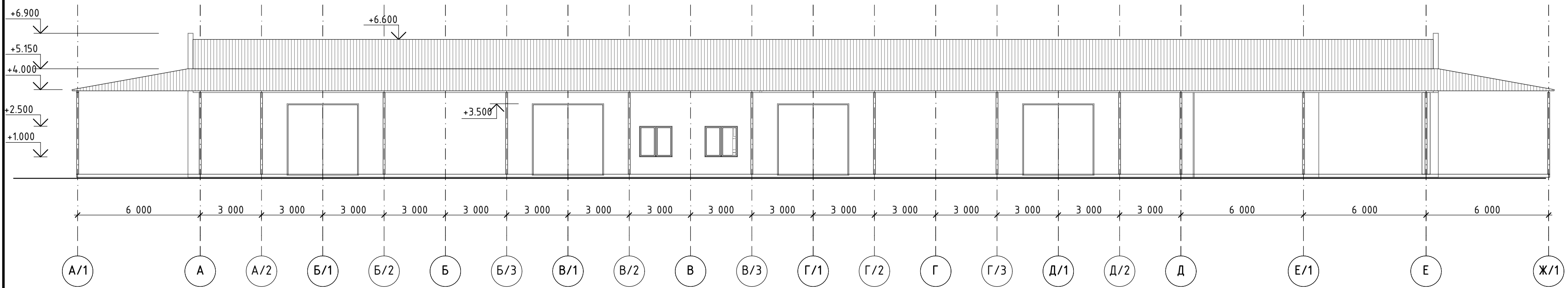

						01/24-124а-АР			
						"Нове будівництво гаража для автомобілей та спецтехніки по вул. Небесної Сотні, 124а, м. Хорол, Луденського району, Полтавської області"			
Зм.	Кіл.ч.	Арк.	№Док.	Підп.	Дата		Стадія	Аркуш	Аркушів
		ГІП	Кльованиї				РП	6	
		Виконав	Кльованиї						
						Фасад Е-А, А-Е			
						ТОВ "АРХІТЕКТУРНЕ БЮРО ТВІНС "			
Н. контроль		Евтушенко							

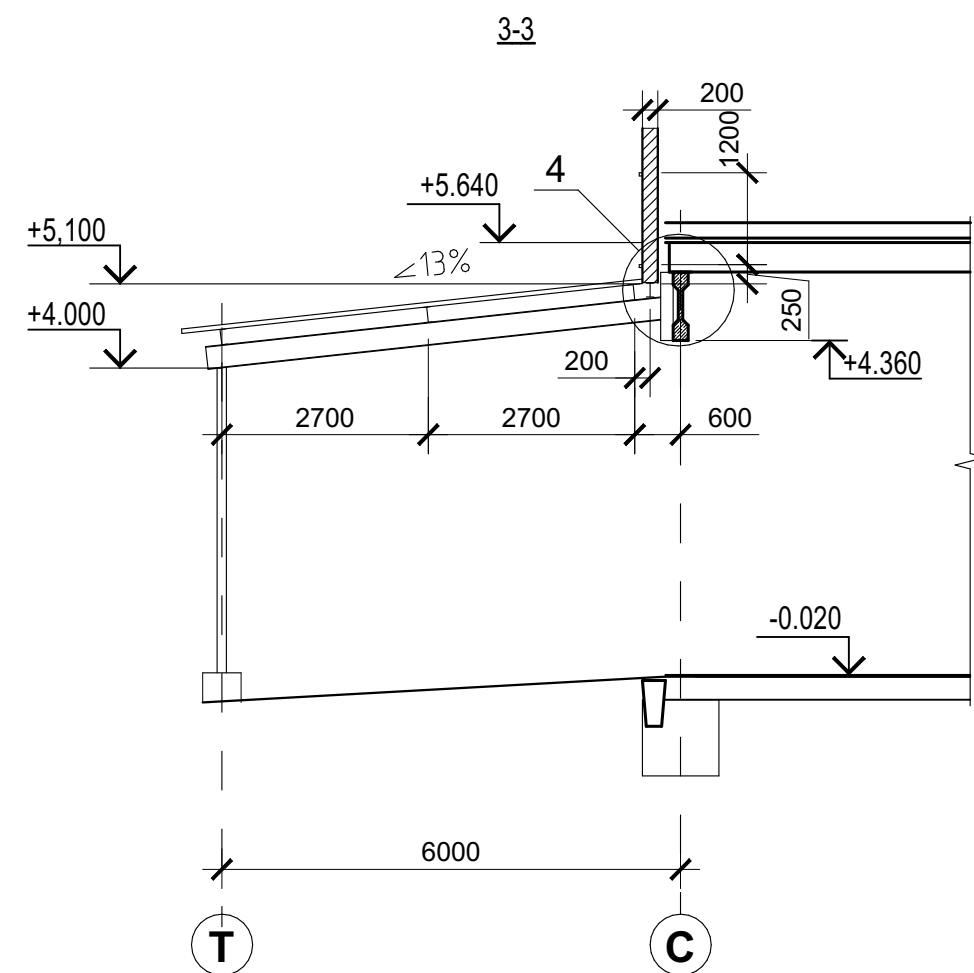
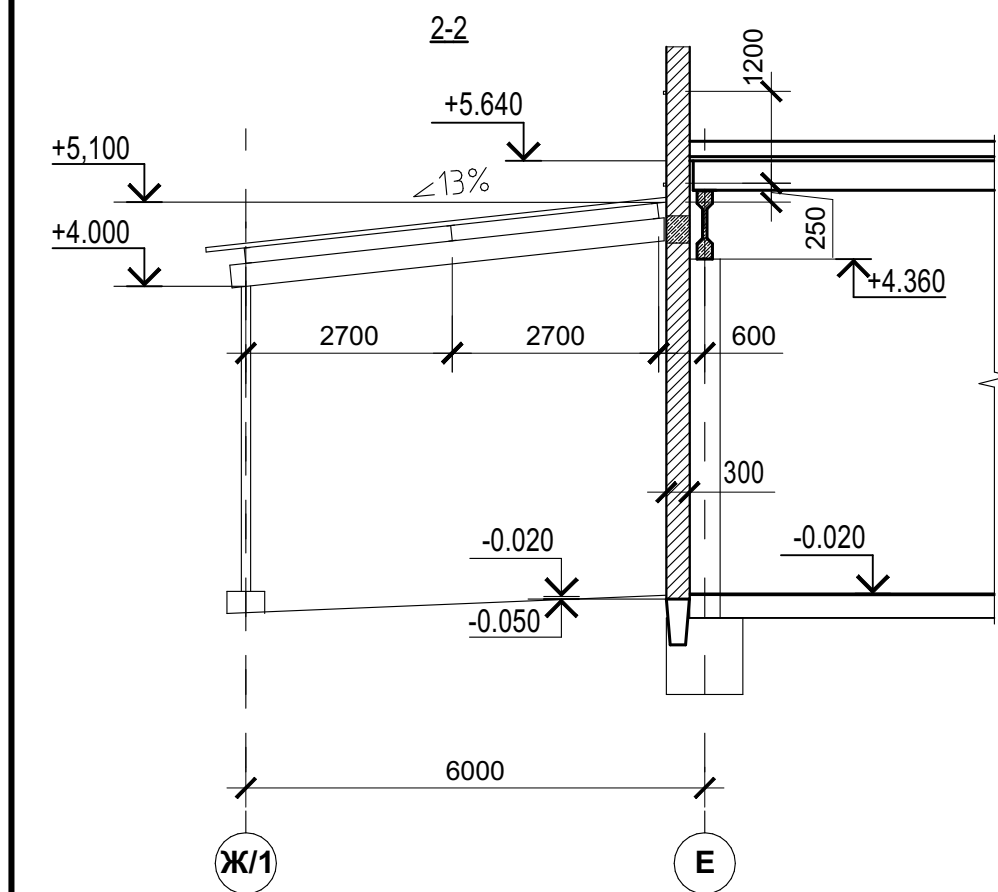
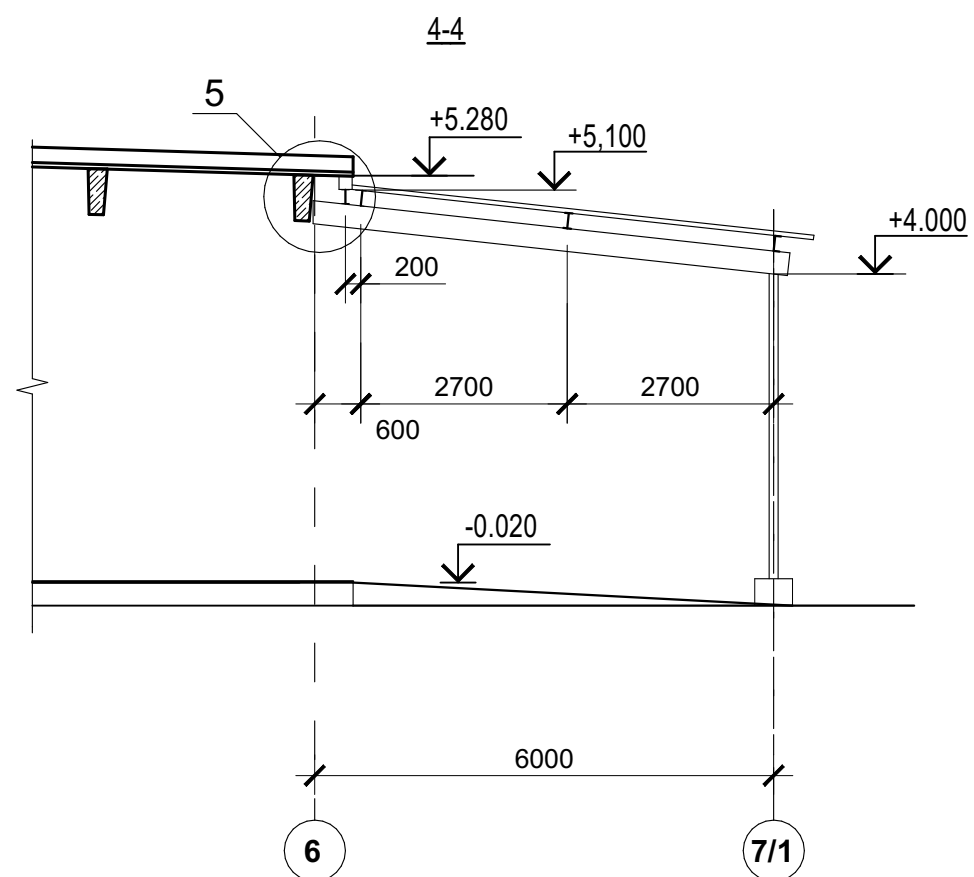
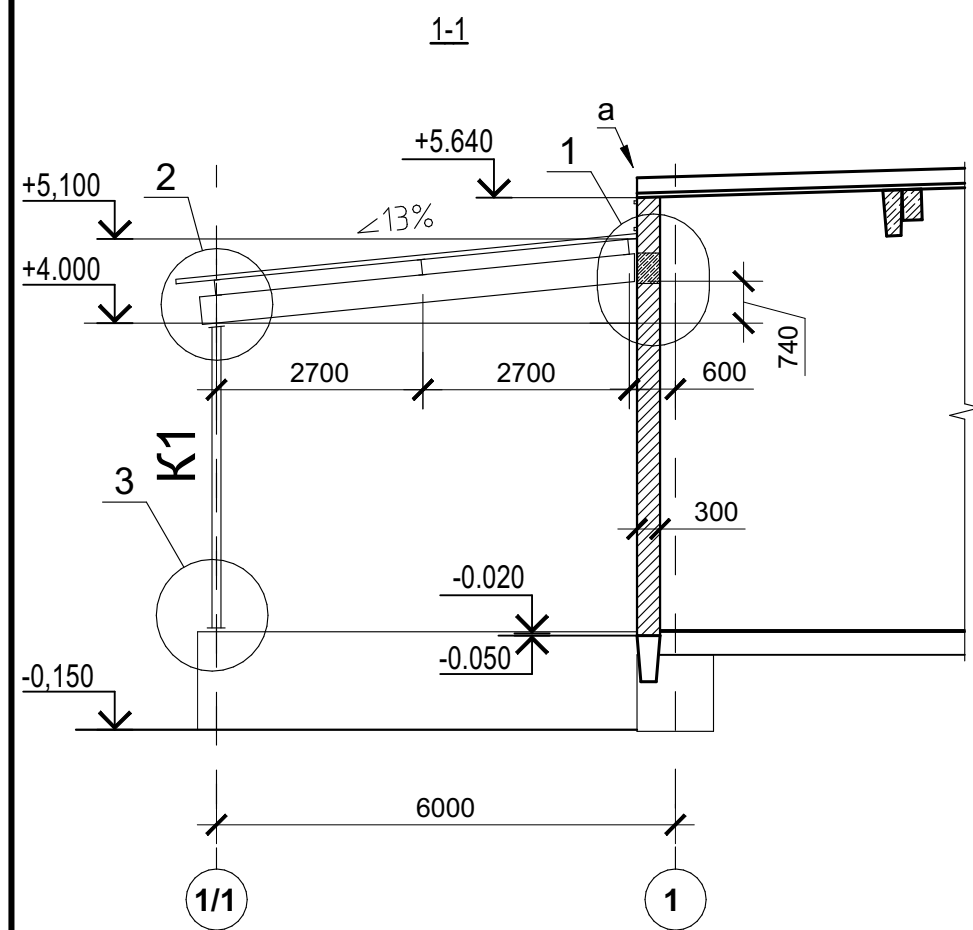

Відомість елементів

Марка елемента	Переріз			Зусилля для прикріплення			Назва або марка металу	Примітка
	ескіз	поз.	склад	A, кН	N, Кн	M, кН-м		
К1			н□100x100x4		-60	10	С245	
Б1			I 20	30				
П1			I 16	30				
П2			C 12	20				
П3			C 12	10				
П4			I 16	15				
а			н□40x40x3					
ПН1			H57-750-0,7				оцинкований	

- Загальні дані на арк.1.
- В колонах та балках у місцях спирання конструкції встановити ребра жорсткості t8.
- Мінімальне зусилля для прикріплення елементів ±50 кН.

						01/24-124а-АР		
						"Нове будівництво гаража для автомобілів та спецтехніки по вул. Небесної Сотні, 124а, м. Хорол, Луденського району, Полтавської області"		
Зм.	Кіл.ч.	Арк.	№Док.	Підп.	Дата			
ГІП		Кльованій						
Виконав		Кльованій				Стадія	Аркуш	Аркушів
						РП	7	
						ТОВ "АРХІТЕКТУРНЕ БЮРО ТВІНС "		
						Перетини 1-1, 2-2, 3-3		
Н. контроль						Евтушенко		

План покриття навісу

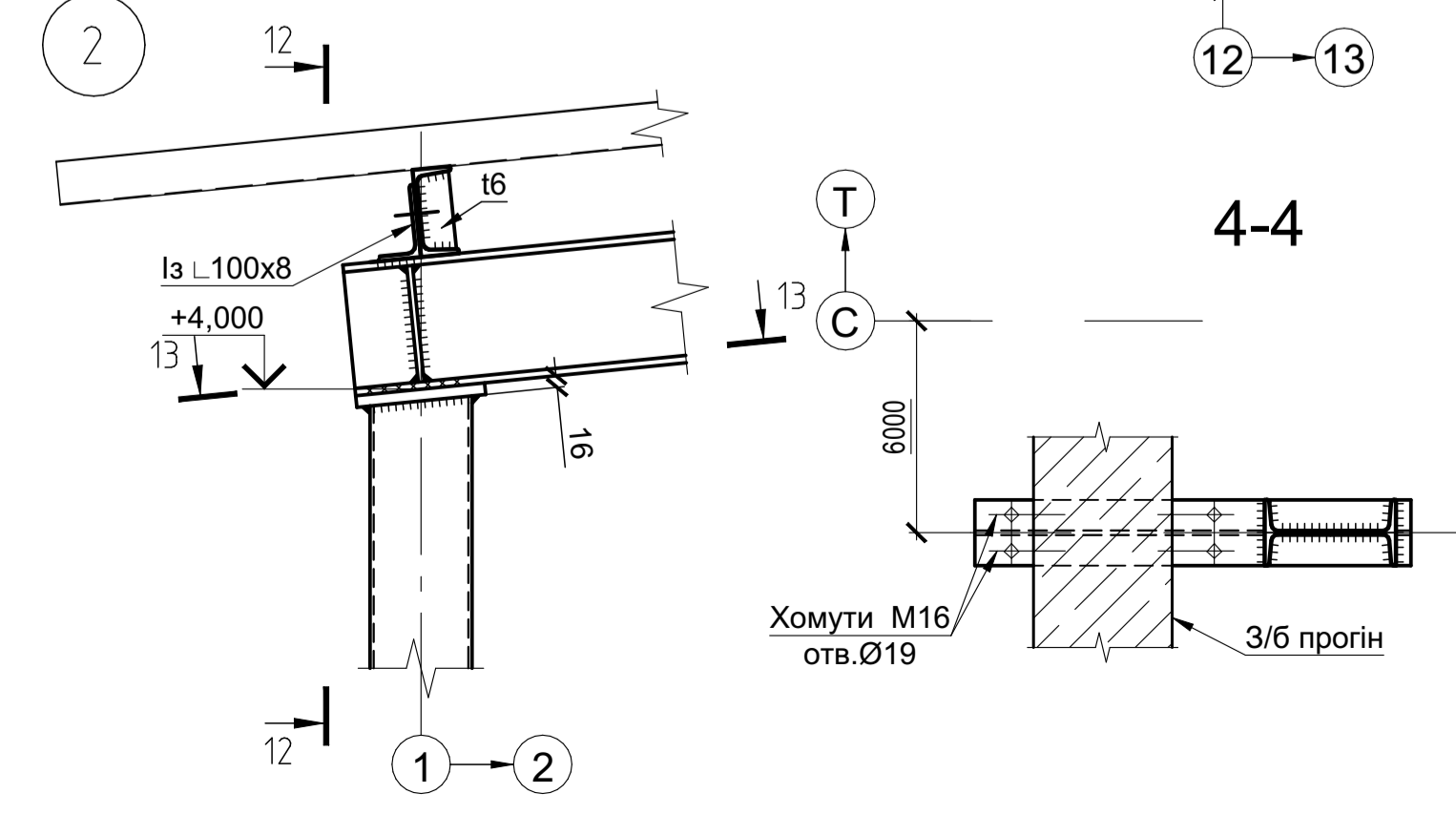
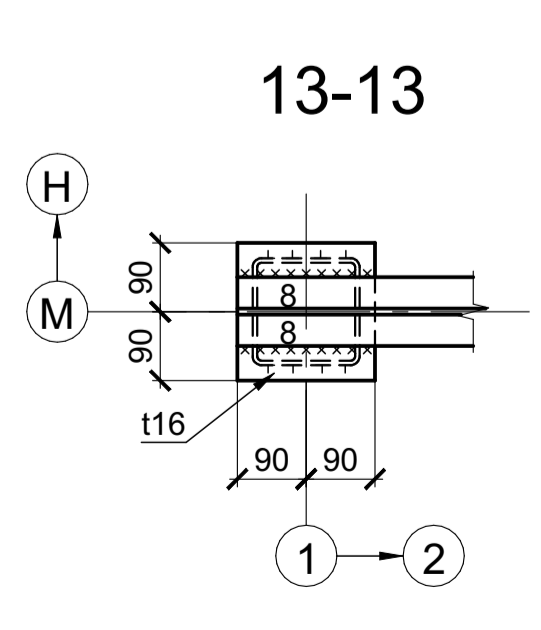
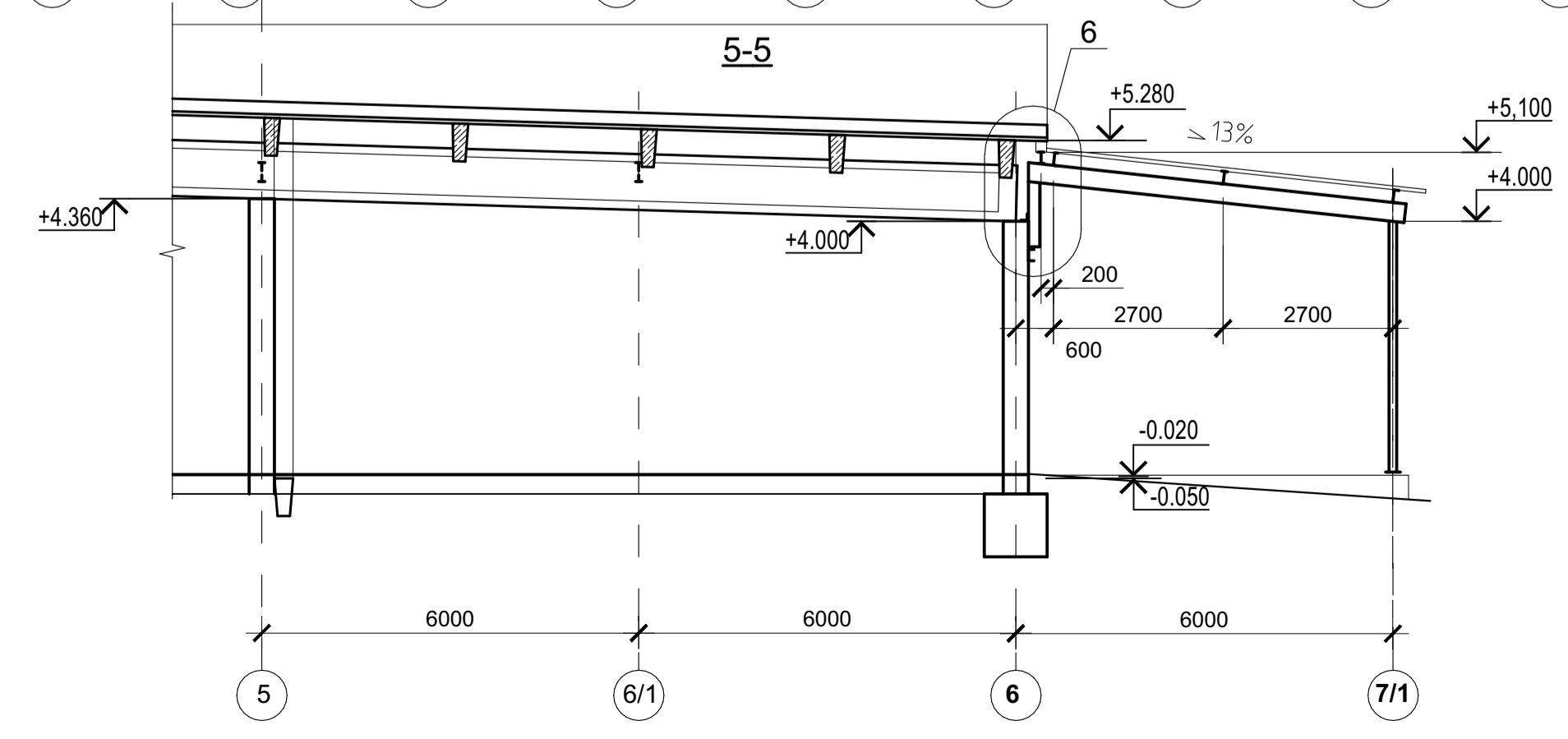
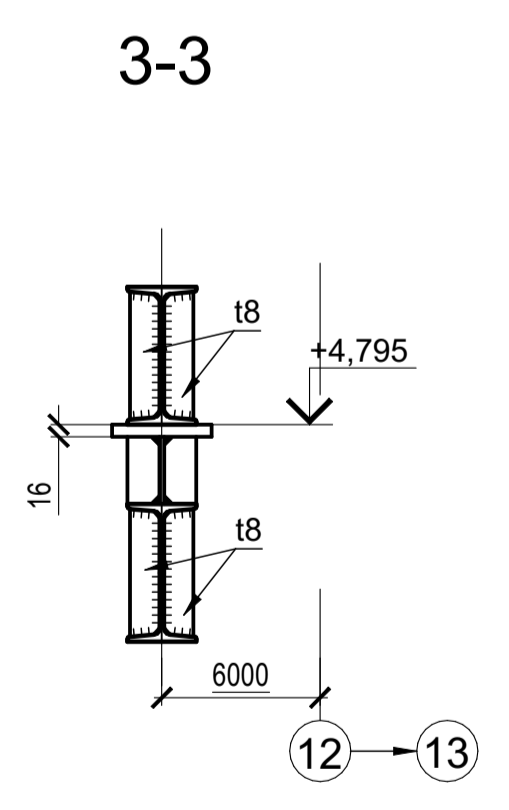
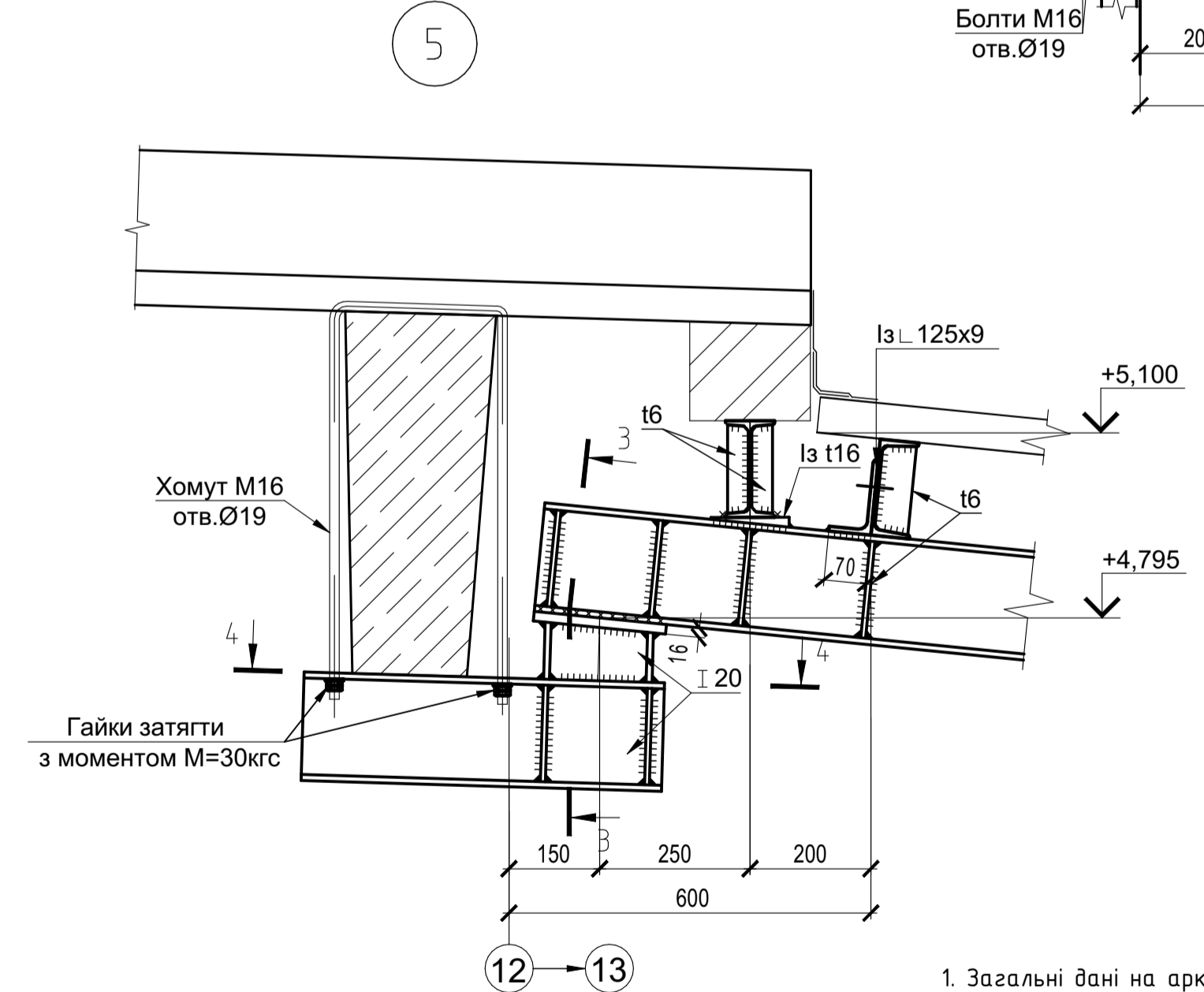
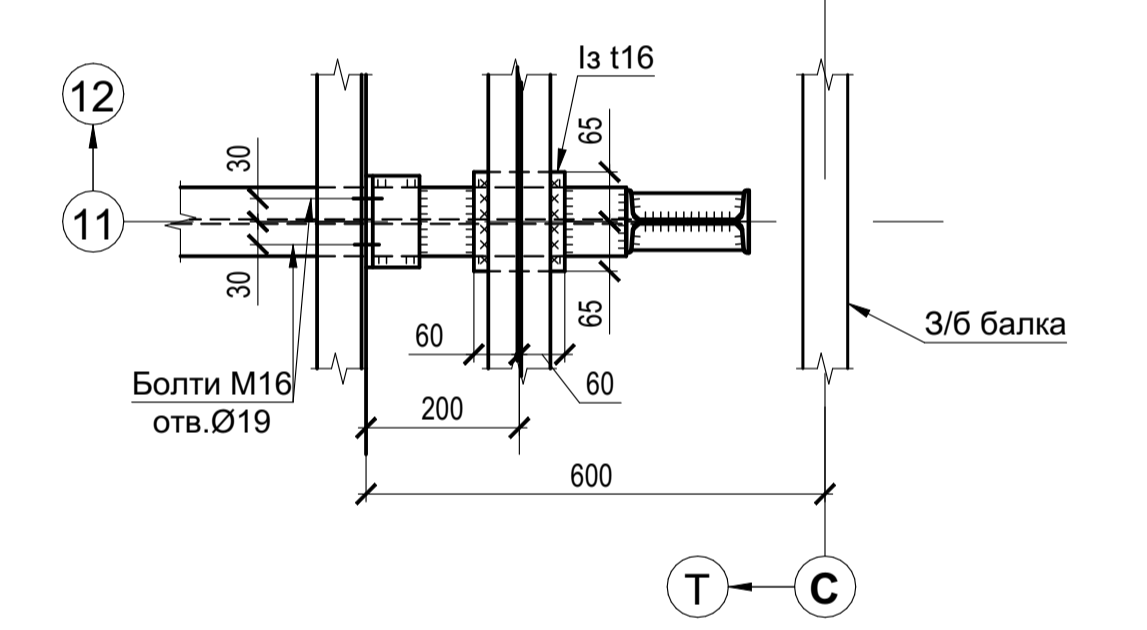
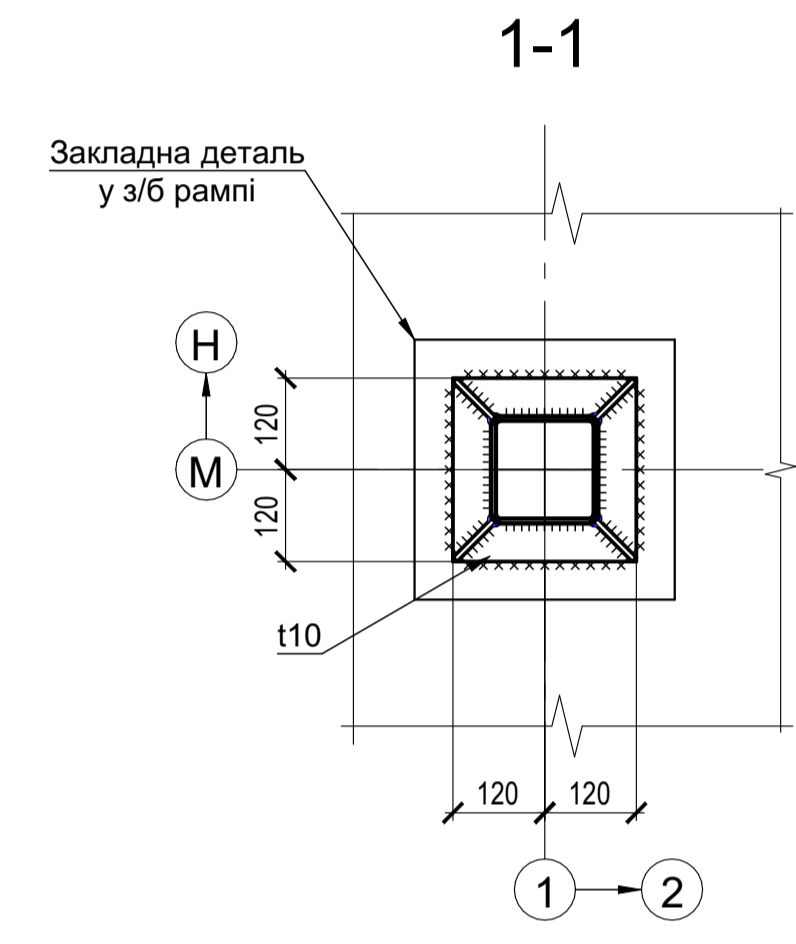
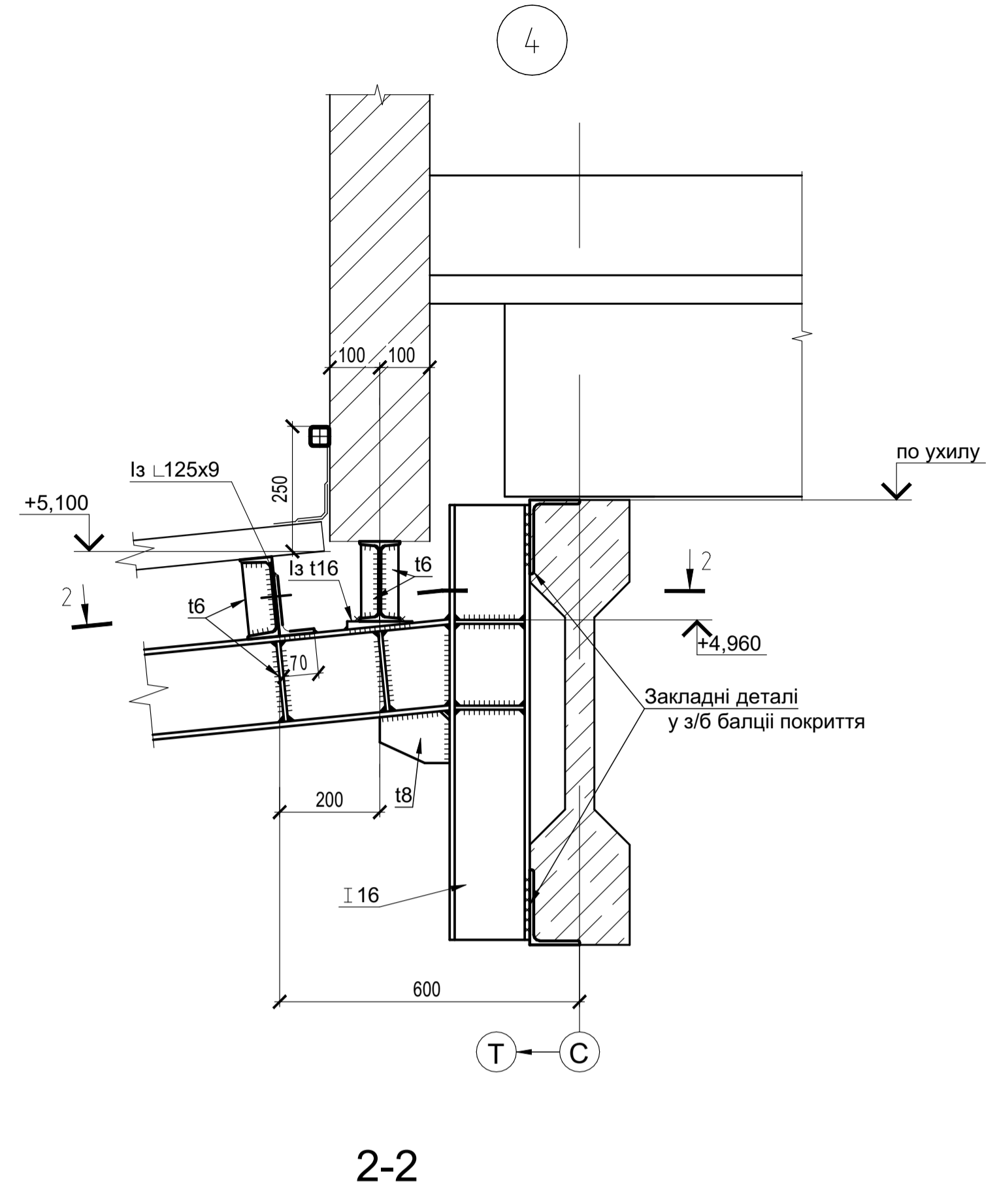
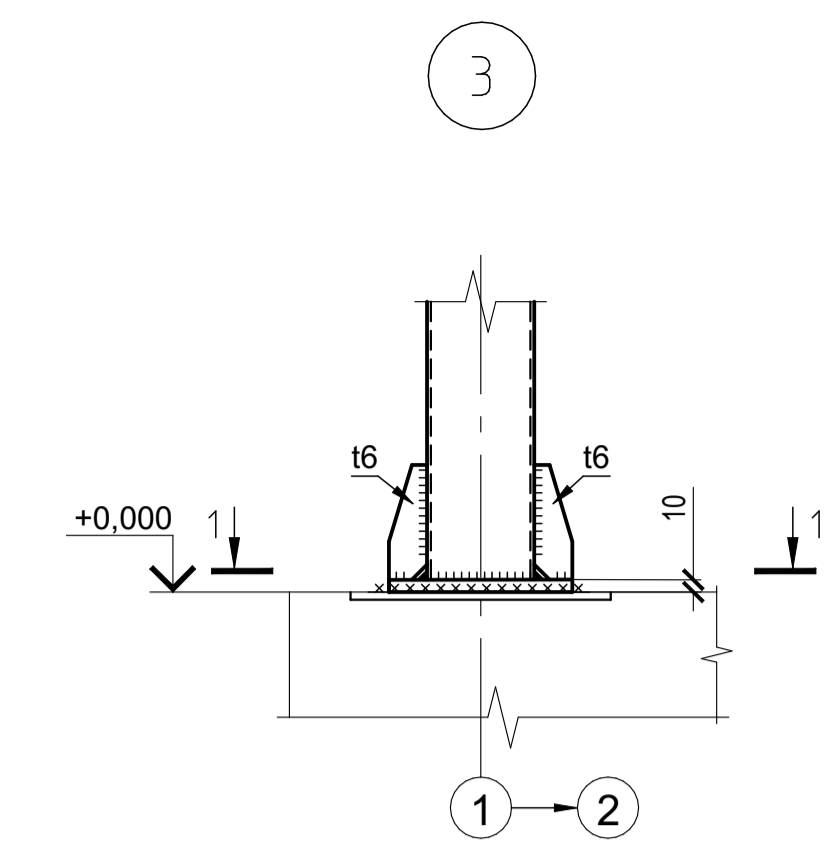
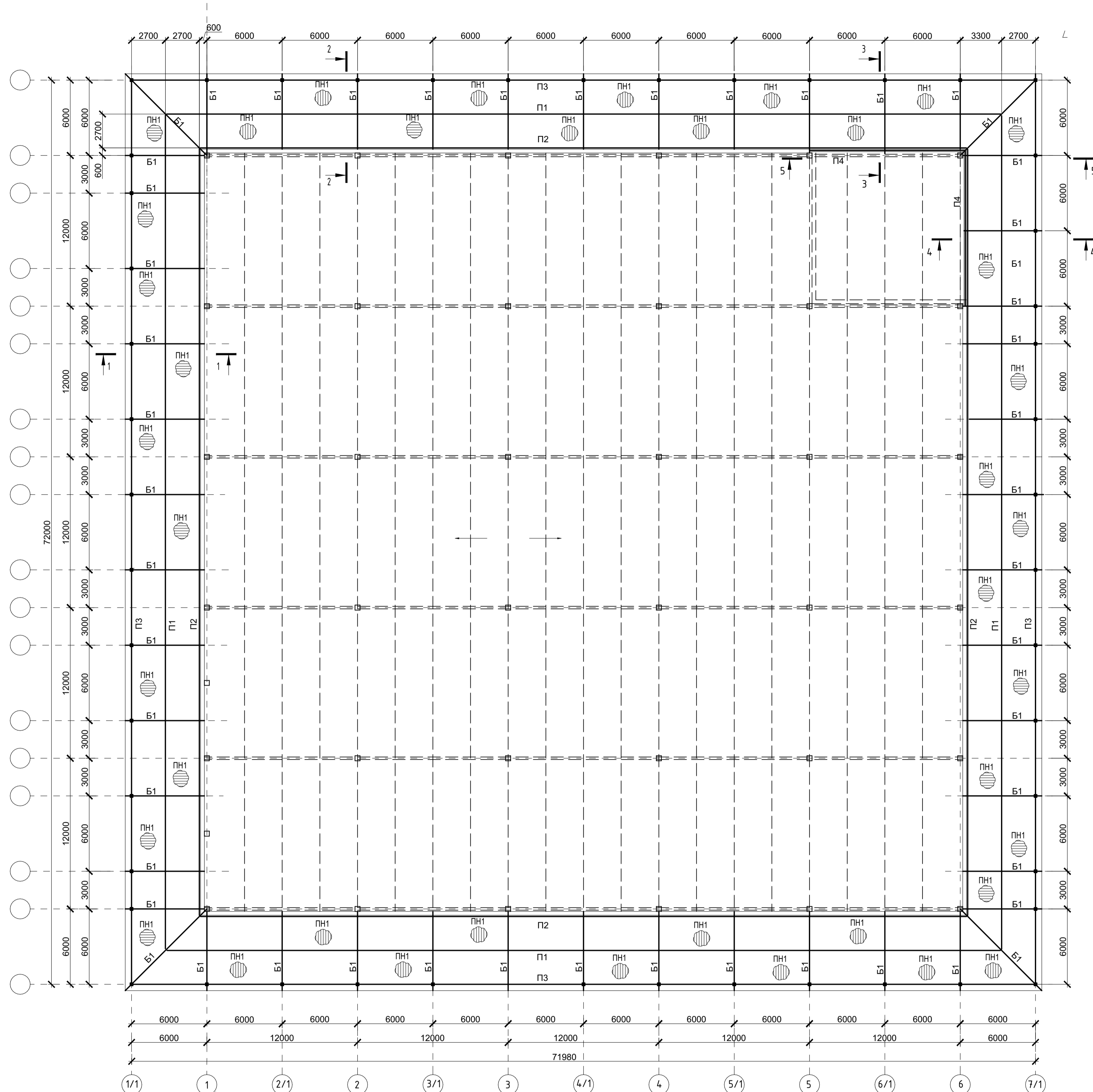

1. Загальні дані на арк.1.
2. Відомість елементів на аркуші 2.
3. Всі зварні шви к = 6мм.
4. Заводські зварні шви виконувати напівавтоматичним зварюванням в середовищі вуглекислого газу.

					01/24-124а-АР		
					"Нове будівництво гаража для автомобілів та спецтехніки по вул. Небесної Сотні, 124а, м. Хорол, Лубенського району, Полтавської області"		
Зм.	Ключ	Арх.	Літ.	Дата	Стадія	Аркуші	Аркуші
Виконав	Кльованів				РП	8	
					Навіс. Перетини		
					ТОВ "АРХІТЕКТУРНЕ БЮРО ТВІНС"		

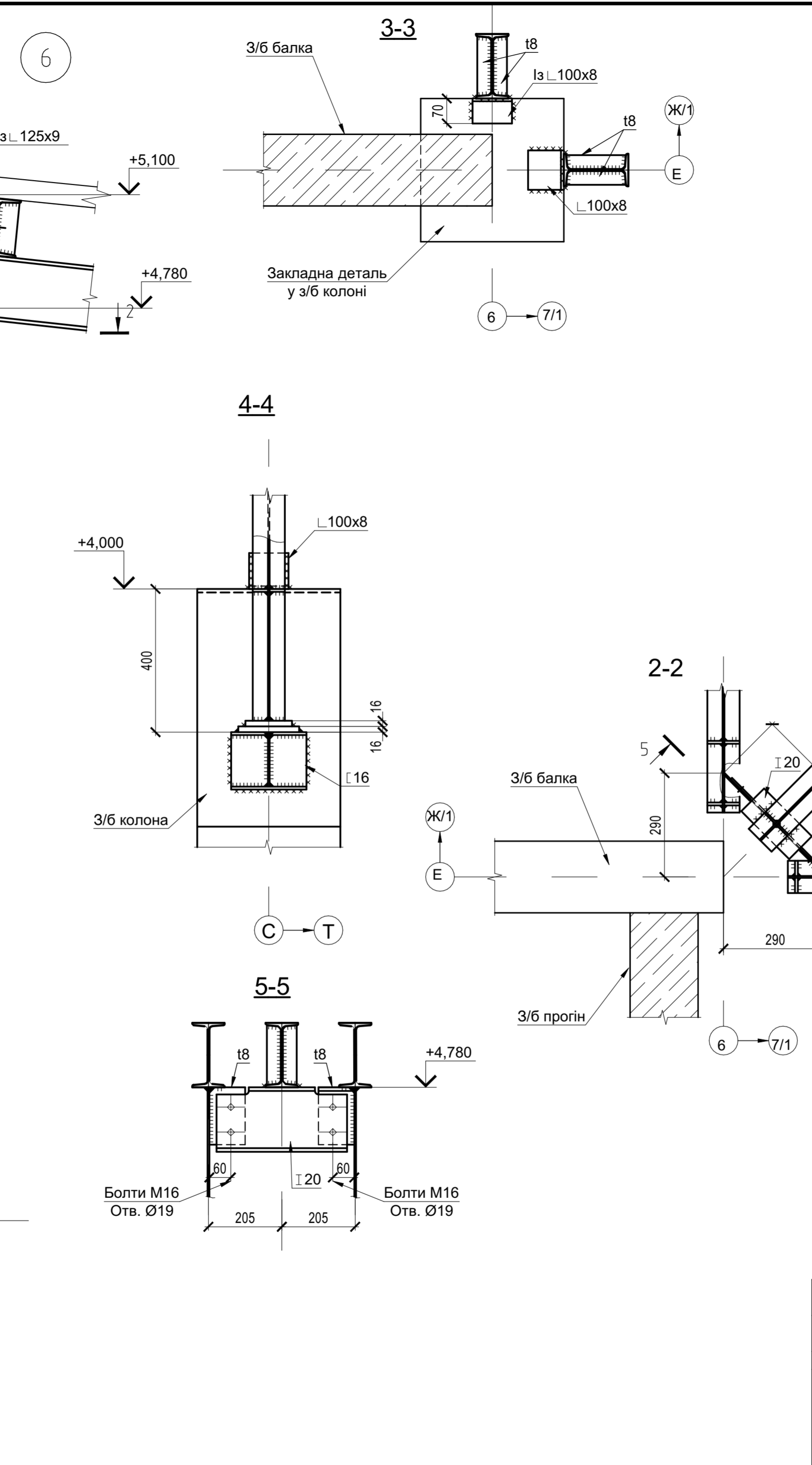
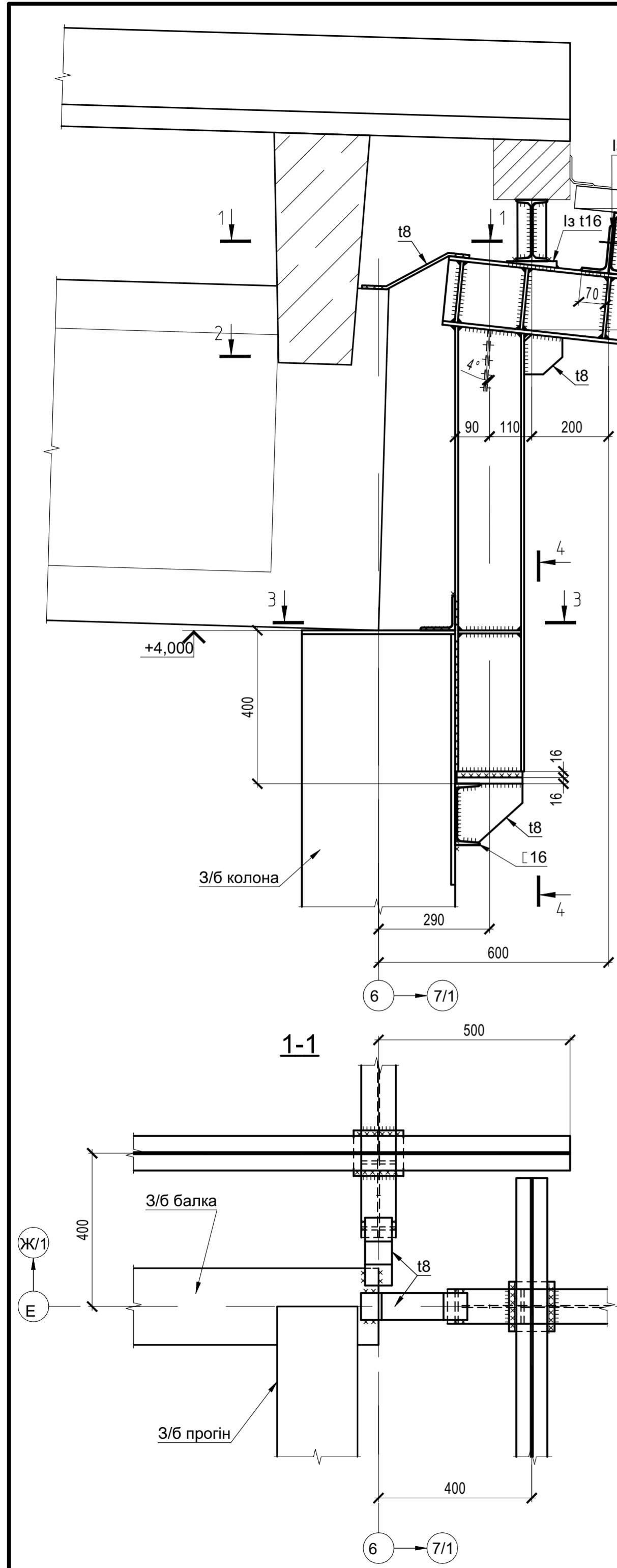

Вибірка матеріалів

№ п/п	Профіль, переріз	Маса, кг	ГОСТ профілю	Сталь ГОСТ	Примітка
1	I16	4800,0	ГОСТ 8239	С245 ДСТУ 2651	
2	I20	7000,0			
3	Разом	11800,0			
4	L12	5770,0	ГОСТ 8240		
5	Разом	5770,0			
6	-t6	600,0	ГОСТ 8509		
7	-t8	200,0			
8	-t10	400,0			
9	Разом	1200,0			
10	Гн. □40x40x3	450,0	ГОСТ 30245		
11	Гн. □100x100x4	2530,0			
12	Разом	2980,0			
13	H57-750-0,7	17000,0	ГОСТ 24045		Профільований настил оцинкований (1850 м²)
14	Разом	17000,0			
15	Всього металу	38750,0			

01/24-124а-АР					
"Нове будівництво гаража для автомобілів та спецтехніки по вул. Небесної Сотні, 124а, м. Хорол, Лубенського району, Полтавської області"					
Зм.	Ключ	Арк.	№Док.	Підп.	Дата
ГП	Кльованій				
Виконав	Кльованій				
Навіс. Вузли				РП	Аркуш 9
				ТОВ "АРХІТЕКТУРНЕ БЮРО ТВІНС"	