

Додаток 1  
до Договору споживача  
про надання послуг  
з розподілу електричної енергії  
від "26" січня 2023р. № 133

### ЗАЯВА-ПРИЄДНАННЯ

За цією заявою-приєднання відповідно до статей 633, 634, 641, 642 Цивільного кодексу України, Закону України «Про ринок електричної енергії», Правил роздрібного ринку електричної енергії, затверджених постановою НКРЕКП від 14 березня 2018 року № 312, умов договору про надання послуг з розподілу електричної енергії (далі - Договір), розміщеного на сайті оператора системи розподілу ВАТ «Тернопільобленерго» за адресою <https://www.toe.com.ua/> ініціюється (зазначити ким):

#### Гусятинський РЕМ

(споживач у разі набуття права власності на об'єкт або Оператор системи)

приєднання споживача

#### ТОВ "АГРОІНВЕСТ-ЛОГІСТИК"

(прізвище, ім'я, по батькові або найменування суб'єкта господарювання)

що здійснює діяльність на підставі **виписки**

(установчі документи споживача у випадку здійснення господарської діяльності, паспортні дані фізичної особи)

приєднання до умов договору споживача про розподіл електричної енергії за технічними даними Паспорту точки розподілу за об'єктом споживача за адресою:

№ п/п	Назва точки	Адреса точки	ЕІС-код точки
1	Будівництво складських приміщень	с. Котівка, вул. Комплексна, б 7	62Z6624022295374

#### Додатки:

- 1) Паспорт точки підключення об'єкта споживача.
- 2) Визначений Правилами роздрібного ринку електричної енергії перелік документів у разі, якщо приєднання до Договору ініціює Споживач.

**Увага!** Погодившись з цією заявою-приєднанням (акцептувавши її), Споживач засвідчує вільне волевиявлення щодо приєднання до умов Договору в повному обсязі.

З моменту акцептування цієї заяви-приєднання Споживач та Оператор системи розподілу набувають всіх прав та обов'язків за Договором і несуть відповідальність за їх невиконання (неналежне виконання) згідно з умовами Договору та чинним законодавством України.

Своїм підписом Споживач підтверджує згоду на автоматизовану обробку його персональних даних згідно з чинним законодавством та можливу їх передачу третім особам, які мають право на отримання цих даних згідно з чинним законодавством, у тому числі щодо кількісних та/або вартісних обсягів наданих за Договором послуг.

#### Відмітка про згоду Споживача на обробку персональних даних:

26.01.23  
(дата)



Цьвик Б.С.  
(П.І.П. Споживача)

#### Реквізити Споживача:

Адреса поштова:

48260 м. Копичинці, вул. Ринок, 22 Тернопільська обл. Чортківський р-н

Адреса електронна:

Тел: +38(067) 1551557

КОД ЄДРНОУ 39535475

#### Відмітка про підписання Споживачем цієї заяви-приєднання:

26.01.23  
(дата подання заяви-приєднання)



Цьвик Б.С.  
(П.І.П. Споживача)

**Паспорт точки розподілу**

1. Загальна інформація та технічні параметри площадки комерційного обліку:

1.1. ЕІС-код площадки комерційного обліку **62Z6624022295374**

1.2. Дата завершення послуги з первинного присудження « \_\_\_\_\_ » \_\_\_\_\_ року.

1.3. Вид об'єкта електрифікації, до складу якого входить площадка комерційного обліку **Будівництво складських приміщень**

1.4. Адреса об'єкта електрифікації:

**с. Котівка, вул. Комплексна, б 7**

1.5. Приєднана потужність за площадкою комерційного обліку **30 кВт.**

1.6. Дозволена потужність за площадкою комерційного обліку **30 кВт**, у тому числі: 1 категорія надійності струмоприймачів -- :  
2 категорія надійності струмоприймачів --: **3 категорія надійності струмоприймачів 3;**

1.7. Режим роботи електроустановки за площадкою комерційного обліку (цілодобовий/змінний: за необхідності розшифрувати)  
**8<sup>00</sup>/18<sup>00</sup>**

2. Енергетичні ідентифікаційні коди (ЕІС-коди) віртуальної(-их) точки(-ок) комерційного обліку за площадкою комерційного обліку:

2.1. Рівень напруги точок комерційного обліку груп електроустановок площадки комерційного обліку, приєднаних на відповідному  
рівні напруги до електричних мереж оператора, системи:

Відмітка про наявність підключення ТКО на рівні напруги	Рівень напруги, кВ											
	330	220	150	110	35	27,5	20	10	6	0,38	0,22	
	-	-	-	-	-	-	-	-	-	-	ТАК	-

3. Перелік точок розподілу/передачі електричної енергії за площадкою вимірювання, відомості про засіб (засоби) комерційного обліку активної та реактивної електричної енергії, що використовується за фізичною(ими) точкою(ами) комерційного обліку на площадці комерційного обліку споживача, ЕІС-коди точки(ок), сторона, відповідальна за збереження, тощо зазначаються в додатку «Відомості про розрахункові засоби обліку активної та реактивної електричної енергії (точка встановлення, тип тощо)» до Договору споживача про надання послуг з розподілу (передачі) електричної енергії.

4. Електроустановки спеціального призначення, якими обладнана площадка комерційного обліку:

№ з/п	Вид електроустановок спеціального призначення	Потужність, кВт	Тип устаткування, джерело енергії (зазначається для генеруючих установок)	Місце встановлення окремих елементів електроустановки (у тому числі технічних засобів для недопущення відпуску електричної енергії в мережу)	Дата початку дії (введення в експлуатацію)	Дата введення в облік
1	2	3	4	5	6	7
4.1	Генеруючі установки					
	у т. ч. I черга					
	у т. ч. II черга					
4.1.1	З можливістю відпуску					
4.1.2	Без можливості відпуску					
4.2	Установки збереження електроенергії					
	у т. ч. I черга					
	у т. ч. II черга					
4.2.1	З можливістю відпуску					
4.2.1	Без можливості відпуску					
4.3	Установки електро-опалення					
	у т. ч. ...					
4.4	Установки електро-водонагрівання					
	у т. ч. ...					

Межа розподілу/передачі (точка розподілу/передачі електричної енергії) встановлюється на межі балансової належності мереж відповідно до акта розмежування балансової належності електричних мереж (за ознаками права власності) та експлуатаційної відповідальності сторін, який є додатком 6 до Договору споживача про надання послуг з розподілу (передачі) електричної енергії.

Однолінійна схема (схема електропостачання споживача із зазначенням ліній, що живлять електроустановки споживача, і точок їх присудження), відображається в додатку 7 до Договору споживача про надання послуг з розподілу (передачі) електричної енергії.

За необхідності, інформація щодо порядку участі споживача у графіках обмеження електроспоживання та графіках відключень, порядку розрахунку втрат електроенергії в мережах споживача та рівнів екологічної, аварійної та технологічної броні електропостачання споживача, зазначаються в додатках 5, 8, 9 відповідно.

Паспорт точки розподілу (передачі) за площадкою комерційного обліку об'єкта електрифікації споживача є невід'ємним додатком до публічного договору споживача про надання послуг з розподілу (передачі) електричної енергії.

Усі зміни та доповнення до цього Паспорта оформлюються у разі зміни технічних характеристик точки розподілу (передачі) та/або площадки комерційного обліку за об'єктом електрифікації після отримання послуги з присудження та/або на підставі узгоджених проєктних рішень, виконання яких підтверджено документально.

Паспорт точки розподілу (передачі) площадки комерційного обліку складено, дані внесені до централізованого Реєстру ТКО «26» січня 2023 року.

Іванків В.П. /  
(ПІБ) (Дата)

\_\_\_\_\_/ (ПІБ) (Дата)





Відомості про розрахункові засоби обліку активної та реактивної електричної енергії (місце та дата встановлення, тип покази, дані щодо повірки, відповідальний за збереження тощо)

ЕІС-код площадки вимірювання	ЕІС-код точки комерційного обліку	Місце розташування ТКО на об'єкті	Рівень напруги ТКО, кВ	Встановленні засоби контролю/обмежен			Параметри вимірювань**	Період інтегрування (місяць, 1 год., 2 зони доби, 3 зони доби)	Лічильник				ТС	ТН	Розрахунковий коефіцієнт вузла обліку електричної енергії (безаліментний)	Відповідальний за збереження ЗВТ і пломб			
				Струм спрацювання, А	Напруга кВ	Тип			Тип	Дата держповірки	Метод зчитування показів (Л/Д)*****	Призначення (основний/дублюючий/верифікаційний)					Серійний номер	Характеристика $I_1/I_2$	Дата держповірки
	62Z6624022295374	Ящик обліку в КТП	0,38	АВ	0,38	63	А+	місяць	NIK 2301AP3.0000.0.11	2022/4	Д	Основний	12804165	-	-	-	-	1	Споживач

Відомості про транзитні точки обліку активної та реактивної електричної енергії

ЕІС-код площадки вимірювання	ЕІС-код точки обліку	Місце розташування ТКО на об'єкті	Рівень напруги ТКО, кВ	Встановленні засоби контролю/обмеже			Параметри вимірювань**	Період інтегрування (місяць, 1 год., 2 зони доби, 3 зони доби)	Лічильник				в рідмидП	ТН	Розрахунковий коефіцієнт вузла обліку електричної енергії (безаліментний)	Відповідальний за збереження ЗВТ і пломб	
				Струм спрацювання	Напруга кВ	Тип			Тип	Дата держповірки	Метод зчитування показів (Л/Д)*****	Призначення (основний/дублюючий/верифікаційний)					Серійний номер

\* Дата встановлення та покази засобів виміральної вказуються в акті про пломбування/акті заміни (встановлення).

\*\* Параметри вимірювань розрахункових лічильників (прийняті до розрахунків): А+ - споживання активної електроенергії, А- - споживання активної електроенергії, А- - генерація активної електроенергії,

Р+ - споживання реактивної електроенергії, R- - генерація реактивної електроенергії

\*\*\* ТС-трансформатор струму

\*\*\*\* ТН-трансформатор напруги

\*\*\*\*\* Л/Д- локально, дистанційно

У випадку заміни (встановлення) засобів виміральної техніки (лічильник, трансформатор струму, трансформатор напруги), сторонами складається відповідний акт, який вважається невід'ємною частиною договору

Оператор системи розподілу:

Гусятинський РЕМ

Начальник  Іванків В.П.

(Посада, П.І.В., Підпис)

М.П.  
«26» 01 2023р

Споживач:

ТОВ "АГРОНВЕСТ-ЛОГІСТИК"

 Чырик Б.С.

(Посада, П.І.В., Підпис)

М.П.

«26» 01 2023р

### Порядок розрахунків

1. Споживач зобов'язується своєчасно сплачувати вартість послуг з розподілу електричної енергії на об'єкті Споживача на умовах, вказаних в Договорі і цьому додатку.

2. Розрахунковим вважається період з 01 числа місяця до такого ж числа наступного місяця (календарний місяць).

Датою здійснення оплати є дата, на яку оплачена сума коштів зарахована на поточний рахунок Оператора системи.

3. Фактичний обсяг розподіленої та спожитої електричної енергії за розрахунковий період визначається відповідно до Правил роздрібного ринку електричної енергії (далі- ПРРЕЕ), Кодексу комерційного обліку та п.3 Договору.

4. Споживач, що не є побутовим, надає Оператору системи Звіт про покази засобів обліку за формою, наведеною в додатку 12 до цього Договору.

Якщо термін подачі Звіту про покази засобів обліку припадає на вихідні та/ або святкові дні, Звіт про покази засобів обліку надається в перший робочий день, що слідує за вихідними та/або святковими днями.

У разі, якщо Споживач за даним Договором є основним споживачем, то він знімає та подає Оператору системи розподілу дані приладів обліку Субспоживачів.

Дата здачі Звіту про покази засобів обліку є днем отримання рахунку на оплату послуг з розподілу електричної енергії.

У разі нездачі у встановлені ПРРЕ строки звіту про покази засобів обліку обсяг спожитої електроенергії визначається згідно ПРРЕЕ, а датою отримання рахунку Споживачем є третє число місяця, наступного за розрахунковим.

5. Тариф (ціна) на послугу з розподілу електричної енергії на ринку електричної енергії встановлюються Регулятором відповідно до затвердженої ним методики, та розміщується на офіційному сайті Оператора системи.

6. Договір споживача про надання послуг з розподілу електричної енергії в частині розрахунків за послуги Оператора системи діє, якщо згідно з обраною споживачем комерційною пропозицією відповідного електропостачальника оплату послуг з розподілу електричної енергії забезпечує Споживач.

Споживач до 20 числа, що передує розрахунковому періоду, здійснює 100 % попередню оплату вартості послуг з розподілу електричної енергії на наступний розрахунковий період.

Сума попередньої оплати для Споживача, що не є побутовим, розраховується Споживачем на основі прогнозованих значень, поданих Споживачем в додатку 10.

Сума попередньої оплати для Споживача, що є побутовим, розраховується Споживачем на основі фактичних значень обсягу розподіленої електричної енергії за календарний місяць, що передує тому, в якому сплачується попередня оплата.

7. За підсумками розрахункового місяця (періоду) Оператор системи оформляє та направляє (надає) Споживачу акт про надання-отримання послуг з розподілу електричної енергії.

8. Остаточний розрахунок за послуги з розподілу електричної енергії, оплата рахунків за перетікання реактивної електроенергії та інших платежів згідно з умовами цього Договору здійснюється на підставі рахунків, наданих Оператором системи або самостійно сформованих в електронному вигляді через веб-сервіс "Персональний кабінет", який розміщений на сайті <http://my.toe.com.ua>.

Рахунок оплачується Споживачем протягом 5 робочих днів від дня його отримання.

Датою отримання рахунку Споживачем вважається дата:

- його особистого вручення, що підтверджується підписом одержувача
- дата формування рахунку в персональному кабінеті споживача
- третій день від дати отримання поштовим відділенням зв'язку, в якому обслуговується Споживач ( у разі направлення поштою рекомендованим листом)
- дата здачі звіту згідно п.4 цього додатку через відповідний підрозділ Оператора системи або веб-сервіс "Персональний кабінет" (для непобутових Споживачів).

В будь-якому разі Споживач, що не є побутовим, зобов'язаний до 3 числа (включно) отримати (сформувати) рахунок на оплату.

9. У разі наявності у Споживача заборгованості за послуги з розподілу електричної енергії Споживач має право звернутися до Оператора системи із заявою про укладення договору реструктуризації заборгованості та Графіка погашення заборгованості (ГПЗ). Належна до сплати за ГПЗ сума визначається Оператором системи розподілу як вартість не оплаченого на обумовлену договором дату послуг розподілу електричної енергії з урахуванням офіційного індексу інфляції та пені за строк від обумовленої договором дати оплати до дати укладення договору реструктуризації заборгованості та графіка погашення заборгованості.

Перерахування коштів у відповідності до ГПЗ здійснюються Споживачем окремими платежами.

Укладення ГПЗ не звільняє Споживача від обов'язкової оплати за послуги з розподілу електричної енергії в поточному місяці.

10. Рахунки на оплату пені, платежів у відповідності до ГПЗ, рахунки на оплату за перетікання реактивної електроенергії, на оплату вартості недоврахованої електроенергії виписуються Оператором системи окремо та надаються Споживачу.

11. Оплата, яка надходить від Споживача за послуги з розподілу електричної енергії в першу чергу зараховується в оплату поточних зобов'язань.

При відсутності заборгованості надлишок коштів, що надійшли протягом розрахункового періоду, зараховується в рахунок оплати послуг на наступний розрахунковий період.

У разі, якщо у платіжному документі Споживача не вказане призначення платежу, Оператор системи самостійно визначає призначення платежу.

У платіжних дорученнях або інших платіжних (розрахункових) документах має обов'язково зазначатися така інформація: назва послуги; період, за який проводиться розрахунок; дата та № рахунка, № особового рахунка; сума податку на додану вартість.

12. У випадку зміни статусу платника податку на додану вартість Споживачем, він зобов'язується повідомити Оператора системи про такі зміни протягом 10 (десяти) календарних днів з моменту переходу на інший статус оподаткування. В разі неналежного та/або несвочасного повідомлення Споживач відшкодовує Оператору системи в повному обсязі заподіяні збитки, в тому числі і сплачені Оператором системи штрафні та фінансові санкції за порушення норм податкового законодавства України.

13. У разі виявлення представниками Оператора системи порушень Споживачем вимог Правил роздрібного ринку електричної енергії, Кодексу системи розподілу, Кодексу комерційного обліку, обсяг електричної енергії, який підлягає оплаті, визначається відповідно до методики визначення обсягу та вартості необлікованої електричної енергії, затвердженої Регулятором, оплачується Споживачем на підставі наданого Оператором системи рахунку, який підлягає оплаті Споживачем протягом 5 робочих днів від дня його отримання.

14. У разі несвочасної оплати обумовлених Договором платежів, Споживач сплачує пеню у розмірі 0,2 % розміру платежу за кожен день прострочення платежу, враховуючи день фактичної оплати, але не більше подвійної облікової ставки НБУ. Сума боргу сплачується з врахуванням 3% річних і встановленого індексу інфляції за час прострочення.

15. Споживач сплачує за послуги з розподілу електричної енергії, пеню, інфляційні нарахування, річні, плату за перетікання реактивної електроенергії та вартість недоврахованої електроенергії виключно грошовими коштами, якщо інше не встановлено діючим законодавством або за згодою сторін на поточний рахунок **Оператора системи № UA443385450000026005300039485**

в філії Тернопільського обласного управління АТ «Ощадбанк» МФО\_338545

Оператор системи розподілу:

Гусятинський РЕМ  
Начальник Іванків В.П.  
(Посвід. П.І.Б., Підпис)

М.П.  
«    »    2023р

Споживач:

ТОВ "АГРОІНВЕСТ-ЛОГІСТІК"  
Півиш Б.С.  
(Посвід. П.І.Б., Підпис)

М.П.  
« 26 » 01 2023р



## Використання системи онлайн-розрахунків "Персональний кабінет"

(для небутових споживачів)

1. При здійсненні розрахунків за послуги з розподілу електричної енергії Сторони погодили використання системи онлайн-розрахунків «Персональний кабінет» на web-сайті Оператора системи за доменною адресою: <http://my.toe.com.ua>. (далі—Персональний кабінет), зокрема подання інформації щодо даних розрахункових засобів обліку, отримання актів про прийняття-передавання наданої послуги з розподілу електричної енергії, актів звірки взаємних розрахунків, отримання рахунків на оплату за послуги з розподілу електричної енергії та ін.
2. Для реєстрації Персонального кабінету Споживач використовує такі дані:  
— ім'я та прізвище відповідальної особи \_\_\_\_\_  
— електронна пошта \_\_\_\_\_  
— номер мобільного телефону \_\_\_\_\_
3. Щодо організації порядку онлайн-розрахунків Сторони погодили:  
3.1. Звіт про покази засобів обліку, акти про прийняття-передавання наданої послуги з розподілу електричної енергії, акти звірки взаємних розрахунків, рахунки на оплату за послуги з розподілу електричної енергії, повідомлення про припинення постачання електроенергії, та інші документи (*дані - Документи*), якими Сторони здійснюють обмін у процесі виконання цього Договору. надаються Сторонами в електронному вигляді через **Персональний кабінет**.  
Сторони визнають такі електронні документи, як офіційні.  
Використання вказаної системи онлайн-розрахунків надає Споживачу можливість, проте не зобов'язує, надавати документи в електронному вигляді для забезпечення виконання умов цього Договору.
- 3.2. Споживач самостійно отримує рахунок на оплату з послуг розподілу електричної енергії у Персональному кабінеті, який вважається таким, що наданий Споживачу Оператором системи. У разі необхідності, рахунок в паперовому вигляді Споживач може отримати у відповідному підрозділі Оператора системи.
- 3.3. У разі відсутності можливості отримання/відправлення електронних документів через Персональний кабінет, Споживач зобов'язаний подати/отримати документи в паперовому вигляді особисто у відповідний підрозділ Оператора системи.
- 3.4. Якщо документи не були отримані Споживачем ні через Персональний кабінет, ні у паперовому вигляді у Оператора системи протягом робочого дня після подання Звіту про покази засобів обліку через Персональний кабінет – документи вважаються такими, що були надані Оператором системи Споживачу та Споживач вважається з ними ознайомлений.
- 3.5. У разі неотримання протягом 1 (однієї) години (робочого часу Оператора системи) підтвердження в електронному вигляді про приймання надісланих електронних документів або при отриманні повідомлення в електронному вигляді від Оператора системи про некоректно заповнені електронні документи, Споживач зобов'язаний повторно передавати документи через Персональний кабінет.
- 3.6. Якщо протягом двох розрахункових періодів підряд Споживачем не подано Звіт про покази засобів обліку (в електронному або паперовому вигляді) Оператор системи має право у наступному розрахунковому періоді в односторонньому порядку припинити використання системи онлайн-розрахунків Споживачем.
4. Всі інформаційні повідомлення Оператор системи направляє на електронну пошту Споживача та/або номер мобільного телефону, вказані у цій додатковій угоді.
5. У разі зміни реєстраційних даних, зазначених в п.2. цього додатку до Договору Споживач зобов'язується повідомити Оператора системи про такі зміни та переукласти даний додаток.  
У випадку неповідомлення Споживачем Оператора системи про зміну реєстраційних даних, відповідальність за невиконання або непалежне виконання умов Договору несе Споживач.
6. Сторони зобов'язуються не розголошувати реєстраційні дані, зокрема пароль доступу до Персонального кабінету та унікальний код Споживача.
7. Споживач надає згоду на обробку його персональних даних, відповідно до Закону України «Про захист персональних даних».
8. Усі інші умови договору про надання послуг з розподілу електричної енергії залишаються незмінними, і Сторони підтверджують по них свої зобов'язання.

Оператор системи розподілу:

Споживач:

Гусятинський РЕМ  
Начальник \_\_\_\_\_ Іванків В.П.  
(Підпис)  
М.П. \_\_\_\_\_

« \_\_\_\_\_ » \_\_\_\_\_ 2023р

ТОВ "АГРОІНВЕСТ ЛОГІСТИК"  
Цьвик Б.С.  
(Носалі П.І.Б., Підпис)  
М.П. \_\_\_\_\_  
« 26 » \_\_\_\_\_ 2023р

Додаток 5  
до Договору споживача  
про надання послуг  
з розподілу електричної енергії  
від "26" січня 2023р. № 133

### Порядок участі споживача в графіках обмеження електроспоживання та графіках відключень

1. Оператор системи розподілу (ОСР) у відповідності до нормативних документів щодо складання графіків обмеження споживання електричної енергії встановлює такі обмеження споживання:

Електричної енергії		Електричної потужності	
1 черга _____	кВт·год	1 черга _____	кВт
2 черга _____	кВт·год	2 черга _____	кВт
3 черга _____	кВт·год	3 черга _____	кВт
4 черга _____	кВт·год	4 черга _____	кВт
5 черга _____	кВт·год	5 черга _____	кВт

2. До графіків аварійних відключень та місцевого розвантаження занесені такі (фідери) лінії Споживача:

3. Акти аварійної та технологічної броні додаються за формою додатку №9.

4. Порядок участі Споживача у графіках обмеження електроспоживання, графіках відключення та місцевого розвантаження та тривалість дії обмеження електроспоживання:

5. Порядок повідомлення Споживача про введення графіків обмеження

6. Час і тривалість ремонтних робіт.

Електропостачання Споживача підлягає обмеженню (відключенню) у разі необхідності проведення ремонтних робіт в електроустановках Постачальника електричної енергії у випадках виникнення такої необхідності. Тривалість робіт визначається технологічними картами на проведення ремонтних робіт. Час проведення ремонтних робіт доводиться Споживачу в кожному окремому випадку.

7. Сторони несуть відповідальність за невиконання умов обмеження електроспоживання згідно з чинним законодавством.

Оператор системи розподілу:

Гусятинський РЕМ  
Начальник \_\_\_\_\_ Іванків В.П.  
(Посада, П.І.Б., Підпис)  
М.П. \_\_\_\_\_  
« 2260-536 » \_\_\_\_\_ 2023р

Споживач

ТОВ "АГРОІНВЕСТ-ЛОГІСТІК"  
\_\_\_\_\_ Цьвик Б.С. \_\_\_\_\_  
(Посада, П.І.Б., Підпис)  
М.П. \_\_\_\_\_  
« 26 » \_\_\_\_\_ 01 \_\_\_\_\_ 2023р

Додаток 6  
до Договору споживача  
про надання послуг  
з розподілу електричної енергії  
від "26" січня 2023р. № 133

**Акт**  
**розмежування балансової належності електромереж**  
**та експлуатаційної відповідальності сторін станом на 26 січня 2023р.**

**ТОВ "АГРОІНВЕСТ-ЛОГІСТІК"**

Споживач електроенергії:

**48260 м. Копичинці, вул.Ринок, 22 Тернопільська обл. Чортківський р-н**

*(найменування споживача та його місцезнаходження)*

в особі **Керівника Цвик Б.С.**

*(посада, прізвище, ініціали)*

та **Гусятинський РЕМ ВАТ "Тернопільобленерго"**

*(оператор системи розподілу (основний споживач))*

в особі **начальника Іванків Володимира Павловича**

*(посада, прізвище, ініціали)*

цим актом установили:

1. Балансова належність електромереж та установок оператора системи розподілу:

№ п/п	Назва точки обліку	Адреса точки обліку	Балансова належність ОСР:	Балансова належність споживача:
1	Будівництво складських приміщень	с. Котівка, вул. Комплексна, б 7	ПС 35/10 «Копичинці», ЛЕП 10кВ № 18, КТП-320	лінійний комутаційний апарат, ПЛ-0,38кВ, ВРП 0,38 кВ, прилад обліку, та все електрообладнання об'єкту

2. Межа балансової належності електроустановок між оператором системи розподілу (Основним споживачем) та споживачем розташована :

1	Будівництво складських приміщень	на вхідних клеммах лінійного комутаційного апарату ПЛ-0,38кВ, встановленого в РП-0,38 кВ КТП-320
---	----------------------------------	--

3. Межа відповідальності за стан та обслуговування електромереж та установок установлюється :

1	Будівництво складських приміщень	на вхідних клеммах лінійного комутаційного апарату ПЛ-0,38кВ, встановленого в РП-0,38 кВ КТП-320
---	----------------------------------	--

4. Оператор системи розподілу (Основний споживач) несе відповідальність за: надійне забезпечення Споживача електричною енергією згідно категорійності.

5. Споживач несе відповідальність за: раціональне використання електричної енергії.

6. Точки розподілу мереж зазначаються на однолінійній схемі (додаток № 7).

7. Споживач електроенергії та Оператор системи розподілу (Основний споживач) зобов'язуються утримувати власні електроустановки у належному технічному стані та експлуатувати їх відповідно до ПТЕ, ПТЕЕС, ПБЕ, ПБЕЕС.

8. Споживач зобов'язується забезпечити на своїй території охорону електроустановок, в тому числі електричних мереж, які належать Оператору системи розподілу (Основному споживачу), а також забезпечувати безперешкодний доступ до цих електроустановок працівників Оператора системи розподілу (Основного споживача) для проведення необхідних робіт.

9. Оператор системи розподілу (Основний споживач) зобов'язується забезпечити на своїй території охорону електроустановок, в тому числі електричних мереж, які належать Споживачу, та допуск працівників Споживача до цих електроустановок для ремонту обладнання, КР, ПР, та проведення інших необхідних робіт.

Оператор системи розподілу:

Гусятинський РЕМ

Начальник Іванків В.П.  
(Посада, П.І.Б., Підпис)

М.П.

« » 2023р  
Майстер

Споживач:

ТОВ "АГРОІНВЕСТ-ЛОГІСТІК"

Цвик Б.С.  
(Посада, П.І.Б., Підпис)

М.П.

«26» 01 2023р



### Однолінійна схема

1. Перелік об'єктів споживача та категорія надійності електропостачання:

№ п/п	Перелік об'єктів споживача, їх адреса	Категорія надійності	
		Відповідно визначення ПУЕ	Гарантована схемою
1	Будівництво складських приміщень с. Котівка, вул. Комплексна, б 7	III	III

2. У власності споживача відсутнє джерело резервного живлення.  
(тип, потужність резервного живлення)
3. Схема електропостачання об'єкта споживача:

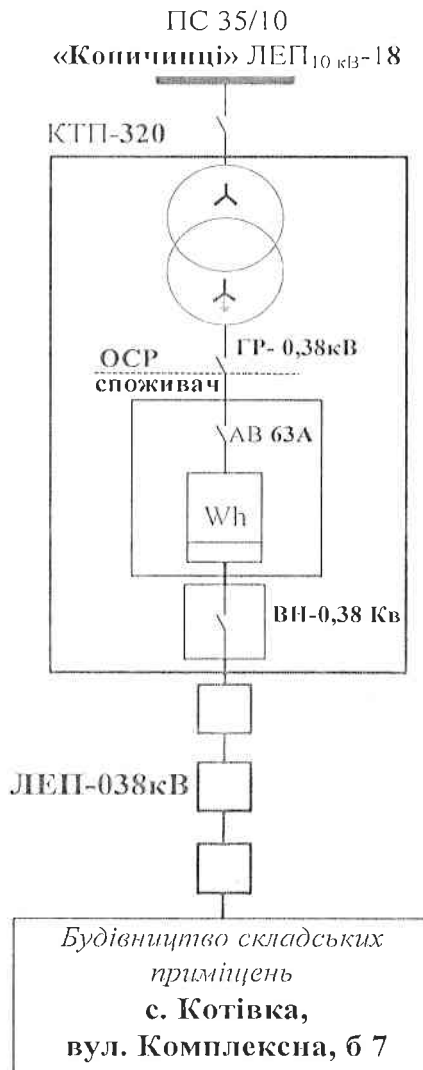

Оператор системи розподілу:

Гусятинський РЕМ  
Начальник Іванків В.П.  
(Посада, П.Б., Підпис)

М.П.

Майстер

2023р

Споживач:

ТОВ "АГРОІНВЕСТ-ЛОГІСТИК"  
Цьвик Б.С.  
(Посада, П.Б., Підпис)

М.П.

2023р

Додаток 10  
до Договору споживача  
про надання послуг  
з розподілу електричної енергії  
від "26" січня 2023р. № 133

ТОВ "АГРОІНВЕСТ-ЛОГІСТІК"  
(назва споживача)

Обсяги  
очікуваного споживання електричної енергії в розрізі об'єктів  
на 2023р.

Місяць	Обсяги очікуваного споживання, тис.кВт год			
	Назва об'єкта			Всього (по договору)
	<i>скаг</i>			
Січень	<i>0.01</i>			
Лютий	<i>0.01</i>			
Березень	<i>0.01</i>			
Квітень	<i>0.01</i>			
Травень	<i>0.01</i>			
Червень	<i>0.01</i>			
Липень	<i>0.01</i>			
Серпень	<i>0.01</i>			
Вересень	<i>0.01</i>			
Жовтень	<i>0.01</i>			
Листопад	<i>0.01</i>			
Грудень	<i>0.01</i>			

Примітка: 1. Обсяги очікуваного споживання повинні об'єктивно відображати прогнозоване споживання електроенергії або бути максимально наближеними до фактичних обсягів споживання у відповідних періодах поточного року, що минули, та у відповідних періодах минулого року, які відповідають майбутнім періодам поточного року.

2. У разі неможливості непобутовим споживачем відомостей про обсяги очікуваного споживання електричної енергії у встановлений договором термін розмір очікуваного споживання електричної енергії на наступний рік визначається оператором системи за фактичними обсягами споживання у відповідних періодах поточного року, що минули, та у відповідних періодах минулого року, які відповідають майбутнім періодам поточного року.

Керівник *В. Уш*  
(підпис)

(М.П.)

«      » 20   р.  
(Дата)

*Ушвік Б.С.*  
(П.І.Б.)