

08.04.2022

м. Кам'янець-Подільський

АКЦІОНЕРНЕ ТОВАРИСТВО «ХМЕЛЬНИЦЬКОБЛЕНЕРГО» (далі – Оператор системи розподілу), яке діє на підставі ліцензії на право провадження господарської діяльності з розподілу електричної енергії на території Хмельницької області, виданої Національною комісією, що здійснює державне регулювання у сферах енергетики та комунальних послуг згідно постановою від 13.11.2018 року № 1410, в особі директора Кам'янець-Подільського РЕМ АТ «Хмельницькобленерго» Грубі Георгія Борисовича, що діє на підставі Довіреності №1244 від 20.12.2021 року.

1. Загальні положення

1.1. Цей договір споживача про надання послуг з розподілу електричної енергії (надалі – Договір) є публічним договором приєднання, який встановлює порядок та умови розподілу електричної енергії споживачам (надалі – Споживач) як послуги Оператора системи розподілу. Цей Договір укладається сторонами з урахуванням статей 633, 634, 641, 642 Цивільного кодексу України шляхом приєднання Споживача до умов цього Договору згідно з заявою-приєднання, що є додатком 1 до цього Договору (далі – Додаток № 1 «Заява-приєднання»).

1.2. Умови Договору розроблені відповідно до Закону України «Про ринок електричної енергії» та Правил роздрібного ринку електричної енергії, затверджених постановою Національної комісії, що здійснює державне регулювання у сферах енергетики та комунальних послуг, від 14 березня 2018 року № 312 (далі – ПРРЕЕ), та є однаковими для всіх споживачів.

Далі за текстом цього Договору Оператор системи розподілу та Споживач іменуються - Сторона, а разом - Сторони.

2. Предмет Договору

2.1. Оператор системи розподілу надає Споживачу послуги з розподілу електричної енергії, параметри якості якої відповідають показникам, визначеним Кодексом системи передачі, затвердженого постановою НКРЕКП від 14 березня 2018 року № 309, та Кодексу систем розподілу затвердженого постановою НКРЕКП від 14 березня 2018 року № 310, за об'єктом, технічні параметри якого фіксуються в Паспорті точки розподілу за об'єктом споживача, який є додатком 2 до цього Договору (далі – Додаток № 2 «Паспорт точки розподілу електричної енергії»), та в особовому рахунку Споживача, облікових базах даних Оператора системи розподілу.

2.2. Відомості про засіб (засоби) вимірювання обсягу електричної енергії, що використовується на об'єкті (об'єктах) Споживача, зазначаються разом із енергетичними ідентифікаційними кодами (EIC кодами) в додатку 3 до цього Договору (далі – Додаток № 3 «Відомості про розрахункові засоби обліку активної та реактивної електричної енергії»).

2.3. Споживач оплачує за розподіл електричної енергії згідно з умовами глави 5 цього Договору та інші послуги Оператора системи розподілу згідно з додатком 4 до цього Договору (далі – Додаток № 4 «Порядок розрахунків»).

3. Порядок обліку електричної енергії

3.1. Облік (у тому числі приладовий) електричної енергії, що передається Оператором системи розподілу та споживається Споживачем на межі балансової належності об'єкта Споживача, здійснюється відповідно до вимог Кодексу комерційного обліку електричної енергії, затвердженого постановою НКРЕКП від 14 березня 2018 року № 311 (далі – Кодекс комерційного обліку) та з урахуванням вимог цього Договору. За розрахункову одиницю розподіленого та спожитого обсягу електричної енергії береться одна кіловат година (кВт·год).

3.2. За підсумками розрахункового місяця Постачальник послуг комерційного обліку (Оператор системи розподілу) забезпечує визначення обсягу електричної енергії за точками комерційного обліку Споживачу не залежно від того, хто є власником комерційного засобу (засобів) обліку, та в установленому порядку передає ці дані Адміністратору комерційного обліку для можливості їх використання суб'єктами ринку електричної енергії, у тому числі постачальником електричної енергії (далі – Постачальник) Споживача.

Якщо у розрахунковому місяці за однією і тією ж точкою комерційного обліку електрична електроенергія поставлялася Споживачу різними електропостачальниками, – постачальник послуг комерційного обліку (Оператор системи розподілу) забезпечує визначення обсягу електричної енергії за цією точкою комерційного обліку окремо по кожному із електропостачальників.

Дані комерційного обліку щодо обсягу електричної енергії за розрахунковий місяць зазначаються Оператором системи розподілу в особистому кабінеті Споживача (за умови його запровадження) та/або в рахунку про сплату послуги за цим Договором, у тому числі якщо оплату за цим Договором забезпечує електропостачальник Споживача.

За необхідності для Споживача (його Постачальника) забезпечувати визначення обсягу електричної енергії частіше ніж один раз на місяць, Споживач (його Постачальник) має укласти із Оператором системи розподілу або іншим акредитованим постачальником послуг комерційного обліку окремий платний договір, в якому визначити порядок формування даних комерційного обліку про обсяг електричної енергії за розрахунковий місяць та передачу цих даних до Адміністратора комерційного обліку (за необхідності).

3.3. Споживач, що є побутовим, зобов'язаний щомісяця знімати фактичні показання лічильника електричної енергії та надавати їх Оператору системи розподілу (постачальнику послуг комерційного обліку) в один із таких способів:

1) через особистий кабінет на сайті Оператора системи розподілу: <http://www.hoe.com.ua/>;

2) за багатоканальним номером телефону мобільного зв'язку: 0-800-50-50-62 (безкоштовно);

3) за багатоканальним номером телефону міського (міжміського) зв'язку: (0-382) 75-52-00 (згідно діючих тарифів міського чи міжміського зв'язку);

4) шляхом зазначення показань у сплаченому рахунку Оператора системи розподілу;

5) шляхом надсилання sms-повідомлення на один із номерів телефонів мобільного зв'язку: (067) 850-50-62, (050) 850-50-62 (згідно діючих тарифів відповідного оператора мобільного зв'язку);

6) шляхом надсилання показань через чат-боти iEnergio в месенджерах Telegram та Viber;

7) через особисте звернення до Оператора системи розподілу;

8) через електропостачальника (за його згодою).

Зчитані (зняті) та передані дані з засобів комерційного обліку протягом періоду, що починається за два календарні дні до кінця розрахункового місяця та закінчується на третій календарний день наступного розрахункового періоду (календарного місяця), вважаються даними на перше число календарного місяця.

Зчитані (зняті) та передані дані з засобів комерційного обліку в будь-який інший день календарного місяця є вихідними даними для визначення даних комерційного обліку на перше число розрахункового періоду (календарного місяця).

У разі неотримання до початку четвертого календарного дня місяця, що настає за розрахунковим, показів лічильника та за умови, що лічильник електричної енергії не оснащений засобами дистанційної передачі даних, фактичний обсяг розподілу та споживання електричної енергії по Споживачу за розрахунковий місяць визначається розрахунковим шляхом за значенням середньодобового обсягу споживання відповідно до Кодексу комерційного обліку, затвердженого постановою НКРЕКП від 14 березня 2018 року № 311.

Якщо за підсумками наступного місяця Споживач надасть покази лічильника електричної енергії, визначення фактичного обсягу розподілу та споживання електричної енергії за період зазначеного місяця здійснюється з урахуванням наданих показів та показів, за які Споживачем здійснено розрахунки.

3.4. Споживач, що не є побутовим, зобов'язаний протягом трьох календарних днів після закінчення розрахункового місяця надати Постачальнику послуг комерційного обліку (Оператору системи розподілу) звіт згідно додатку 10 до цього Договору (далі – Додаток №10 «Звіт про покази засобів обліку за розрахунковий місяць (за електропостачальниками)»). При отриманні комерційних засобів обліку засобами дистанційної передачі даних, інформація про покази засобів обліку за розрахунковий місяць формується через канали дистанційного зв'язку.

Перевірка достовірності даних комерційних засобів обліку безпосередньо на місці їх встановлення забезпечується Сторонами за необхідності, але не рідше ніж один раз на шість місяців, про що складається відповідний акт контрольного огляду засобу комерційного обліку.

У разі ненадання Споживачем звіту про дані комерційних засобів обліку протягом трьох календарних днів після закінчення розрахункового місяця та за відсутності переданої (зчитаної) з них інформації засобами дистанційної передачі даних, а також за відсутності контрольного огляду засобу комерційного обліку протягом розрахункового місяця обсяг спожитої (розподіленої) електричної енергії за розрахунковий місяць визначається розрахунковим шляхом за значенням середньодобового споживання попереднього розрахункового місяця.

3.5. Визначений обсяг розподіленої (спожитої) електричної енергії за підсумками розрахункового місяця передається Адміністратору комерційного обліку у встановленому Кодексом комерційного обліку порядку для включення в місячний баланс електричної енергії ОЕС України і є підставою для його використання у взаємовідносинах між суб'єктами ринку електричної енергії, у тому числі для взаєморозрахунків між Споживачем та його Постачальником.

За наявності розбіжностей у частині визначення обсягу розподіленої та спожитої електричної енергії вони підлягають урегулюванню відповідно до Кодексу комерційного обліку або в судовому порядку. До вирішення цього питання величина обсягу розподіленої та спожитої електричної енергії встановлюється відповідно до даних Оператора системи розподілу.

3.6. Постачальник послуг комерційного обліку та Оператор системи розподілу мають право здійснювати контрольні зняття показів лічильника електричної енергії Споживача.

Оператор системи розподілу не рідше одного разу на шість місяців здійснює контрольне зняття показів лічильника електричної енергії та формує обсяг розподіленої та спожитої електричної енергії по Споживачу за розрахунковий місяць, в якому було здійснено контрольне зняття показань лічильника електричної енергії, з урахуванням його фактичних показань.

4. Взаємовідносини з третьою стороною, об'єктивно присутньою у процесі забезпечення Споживача електричною енергією

4.1. Споживач, якому продаж електричної енергії здійснюється на роздрібному ринку електричної енергії зобов'язаний мати діючий договір з постачальником електричної енергії (з Постачальником).

4.2. У разі купівлі електричної енергії для власного споживання за двостороннім договором (двосторонніми договорами) та на організованих сегментах ринку розподілу електричної енергії здійснюється за умови укладення Споживачем договору про врегулювання небалансів та договору про надання послуг з передачі електричної енергії з оператором системи передачі.

У цьому випадку дія договору Споживача про надання послуг з передачі електричної енергії, укладено згідно з цими Правилами, призупиняється в частині розрахунків на строк, протягом якого Споживач заповує електричну енергію для власного споживання за двосторонніми договорами та на організованих сегментах ринку, але продовжує діяти в усіх інших частинах.

4.3. Факт врегулювання Споживачем відносин з третіми сторонами, облік змін у цих взаємовідносинах фіксується на особовому рахунку Споживача, у тому числі найменування та вид Постачальника (Постачальників), порядок розподілу між ними обсягу використаної Споживачем електричної енергії (за наявності декількох Постачальників).

4.4. У разі не врегульованих відносин з третьою стороною, об'єктивно присутньою у процесі забезпечення Споживача електричною енергією, Оператор системи розподілу припиняє розподіл електричної енергії.

5. Ціна договору, оплата послуг з розподілу електричної енергії

5.1. Ціною цього Договору є вартість послуг з розподілу електричної енергії на об'єкт (об'єкти) Споживача зазначені у в Паспорті точки (точок) розподілу (площаді вимірювання) за об'єктом Споживача згідно Додатку № 2 «Паспорт точки розподілу електричної енергії».

5.2. Оплата послуг з розподілу електричної енергії за цим Договором здійснюється на поточний рахунок Оператора системи розподілу.

5.3. Тариф (ціна) на послугу з розподілу електричної енергії та терміни оплати послуги зазначаються в додатку 4 до цього Договору (Додаток № 4 «Порядок розрахунків»).

5.4. Споживач оплачує послугу з розподілу електричної енергії Оператору системи розподілу якщо згідно з умовами договору про постачання електричної енергії Споживачу (крім постачання електричної енергії постачальником універсальних послуг або «останньої надії») Споживач забезпечує оплату послуги з розподілу електричної енергії, або купує електричну енергію для власного споживання за двостороннім договором та на організованих сегментах ринку. Постачальник оплачує послугу з розподілу електричної енергії Оператору системи розподілу якщо згідно з умовами договору про постачання електричної енергії Споживачу оплату послуги з розподілу електричної енергії забезпечує Постачальник.

5.5. Оператор системи розподілу в особовому рахунку Споживача зазначає сторону, яка здійснює оплату наданих Споживачу послуг з розподілу електричної енергії.

5.6. Отримання Споживачем рахунку на оплату послуги з розподілу електричної енергії, за вибором Споживача може здійснюватись в один із таких способів:

– через особистий кабінет Споживача на офіційному веб-сайті Оператора системи розподілу;

– на електронну адресу (e-mail) вказану Споживачем;

– за особистим (безпосереднім) зверненням Споживача (його представника) до центру обслуговування Споживачів Оператора системи розподілу.

У разі відсутності здійснення Споживачем вибору щодо способу отримання рахунку на оплату послуги з розподілу електричної енергії, рахунок на оплату послуги з розподілу електричної енергії вважається отриманим Споживачем, якщо Оператором системи розподілу запроваджено можливість створення особистого кабінету Споживача на його офіційному вебсайті, через який надано доступ до інформації про рахунок на оплату послуги з розподілу електричної енергії у доступному для перегляду та завантаження форматі.

У будь-якому разі рахунок на оплату послуги з розподілу електричної енергії Споживач може отримати в роздрукованій формі на першу вимогу при зверненні до центру обслуговування Споживачів.

6. Зобов'язання Сторін

6.1. Оператор системи розподілу зобов'язується:

1) виконувати умови цього Договору.

2) відкрити особовий рахунок Споживача.

3) забезпечувати утримання мереж в належному стані для задоволення потреб Споживача в електричній енергії.

4) здійснювати розподіл електричної енергії Споживачу, із дотриманням показників якості електричної енергії, визначених державними стандартами.

5) надавати Споживачу інформацію про послуги, пов'язані з розподілом електричної енергії, та про терміни обмежень і відключень.

6) надавати Споживачу інформацію про зміну тарифу (ціни) на послугу з розподілу електричної енергії не пізніше ніж за 20 днів до введення її в дію.

7) ознайомити Споживача з ПРРЕ та провести інструктаж щодо безпечної експлуатації вузла вимірювання.

8) проводити не менше як один раз на 6 місяців контрольний огляд засобу комерційного обліку у Споживача відповідно до затверджених графіків.

9) здійснювати технічну перевірку засобу (вузла) обліку (засобу вимірювальної техніки) не рідше одного разу на три роки.

10) розглядати звернення та претензії Споживача щодо надання послуг, пов'язаних з розподілом електричної енергії, та приймати з цього приводу рішення у терміни передбачені законодавством.

11) приймати письмові та усні повідомлення (у тому числі засобами зв'язку) Споживача щодо порушення електропостачання або порушення параметрів якості електричної енергії, а також вживати заходів до відновлення електропостачання та приведення показників якості у відповідність з вимогами нормативних документів.

12) виконувати інші обов'язки передбачені ліцензійними умовами та ПРРЕ.

6.2. Споживач зобов'язується:

1) виконувати умови цього Договору;

2) забезпечувати належний технічний стан та безпечну експлуатацію своїх внутрішніх електромереж, електроустановок та електроприладів;

3) невідкладно повідомляти Оператора системи про недоліки в роботі вузла вимірювання;

4) узгоджувати з Оператором системи розподілу нові підключення та переобладнання внутрішньої електропроводки, здійснювані з метою збільшення споживання електричної потужності;

5) забезпечувати доступ представникам Оператора системи розподілу, які пред'явили свої службові посвідчення, до свого об'єкта для обстеження вузла вимірювання електроустановок та електропроводки;

6) не перешкоджати обрізанню гілок дерев, які ростуть на території, що належить Споживачу, для забезпечення відстані від проводів повітряної лінії електромереж Оператора системи розподілу. Обрізання гілок дерев, які ростуть на території Споживача, для забезпечення відстані від проводів повітряної лінії електромережі Споживача здійснює Споживач відповідно до пункту 5 Правил охорони електричних мереж, затверджених постановою Кабінету Міністрів України від 04 березня 1997 року № 209;

7) у разі зміни власника об'єкта (звільнення Споживачем займаного приміщення, реорганізації, ліквідації (у тому числі шляхом банкрутства), відчуження в будь-який спосіб займаного приміщення) не пізніше ніж за 20 робочих днів до припинення користування електричною енергією на об'єкті письмово повідомити Оператора системи розподілу про розірвання цього Договору та не пізніше дня звільнення об'єкту здійснити всі оплати передбачені умовами цього Договору;

8) у разі здійснення оплати за послугу з розподілу електричної енергії безпосередньо Оператору системи розподілу здійснювати таку оплату у терміни передбачені додатком 4 до цього Договору (Додаток № 4 «Порядок розрахунків»);

9) у разі, якщо Споживач є власником засобу вимірювання, виконувати об'єктові вимоги Оператора системи розподілу щодо приведення засобу вимірювання в технічний стан відповідно до вимог нормативних документів.

7. Права сторін

7.1. Оператор системи розподілу має право:

1) на отримання від Споживача своєчасної оплати за надання послуги з розподілу електричної енергії у разі, якщо умовами глави 5 цього Договору передбачено, що оплата за послугу з розподілу електричної енергії Споживач здійснює безпосередньо Оператору системи розподілу та на отримання своєчасної оплати за надання послуги з розподілу електричної енергії від Постачальника у разі, якщо умовами глави 5 цього Договору передбачено, що оплата за послугу з розподілу електричної енергії Оператору системи розподілу здійснює Постачальник;

2) на безперешкодний доступ (за пред'явленням службового посвідчення) до електричних установок Споживача для проведення технічної перевірки та контрольного огляду вузла вимірювання, контролю за рівнем споживання електричної енергії, а також для виконання відключення та обмеження споживання відповідно до встановленого ПРРЕ порядку та умов договору;

3) встановлювати технічні засоби, які обмежують постачання електричної енергії Споживачу у межах, передбачених Договором;

- 4) обмежувати або припиняти розподіл електричної енергії Споживачу у випадках та в порядку, передбачених ПРРЕЕ;
 - 5) вимагати від Споживача відшкодування збитків, завданих порушеннями, допущеними Споживачем під час користування електричною енергією;
 - 6) контролювати додержання Споживачем вимог ПРРЕЕ;
 - 7) складати акти про невідповідність дій (бездіяльності) Споживача умовам договору про розподіл електричної енергії та порушення вимог законодавства України в електроенергетиці;
 - 8) надавати Споживачу, який є власником засобу вимірювання, обґрунтовані вимоги щодо приведення розрахункового обліку в технічний стан відповідно до вимог нормативних документів.
- 7.2. Споживач має право:
- 1) отримувати якісні послуги з розподілу електричної енергії;
 - 2) отримувати електричну енергію належної якості згідно з умовами Договору та стандартами якості електричної енергії;
 - 3) на компенсацію, що застосовується у разі отримання електричної енергії показники якості якої не відповідають умовам Договору та стандартам якості електричної енергії;
 - 4) на компенсацію, що застосовується у разі недотримання показників якості послуг електропостачання.
 - 5) на отримання інформації щодо якості електричної енергії, тарифів (цін), порядку оплати, умов та режимів її споживання.
 - 6) подавати Оператору системи розподілу звернення, скарги та претензії, зокрема щодо якості електропостачання та якості електричної енергії, та отримувати її установленому законодавством порядку вмотивовані відповіді або повідомлення про заходи щодо усунення Оператором системи розподілу причин скарги.

8. Відповідальність сторін

- 8.1. Оператор системи розподілу несе відповідальність за розподіл електричної енергії Споживачу:
- 1) в обсягах та із забезпеченням договірної величини потужності, визначеними згідно з вимогами цього Договору;
 - 2) із дотриманням вимог щодо фактичної категорії надійності електрозабезпечення об'єкта (об'єктів) Споживача;
 - 3) із дотриманням показників якості електричної енергії на межі балансової належності електромереж об'єкта (об'єктів) Споживача.
- 8.2. Оператор системи розподілу несе відповідальність за збитки заподіяні Споживачу у разі розподілу електричної енергії, параметри якості якої перебувають поза межами показників, визначених державними стандартами, або у разі припинення чи обмеження електропостачання із порушенням ПРРЕЕ в розмірі і порядку, визначених відповідно до законодавства.
- 8.3. Оператор системи розподілу не несе відповідальності за майнову шкоду, заподіяну Споживачу або третім особам внаслідок припинення або обмеження електропостачання, здійсненого у встановленому ПРРЕЕ порядку.
- 8.4. Оператор системи розподілу не несе відповідальності за тимчасове припинення постачання електричної енергії, відпуск електричної енергії, параметри якості якої не відповідають показникам, зазначеним у Договорі, або за шкоду, заподіяну Споживачу, якщо доведе, що вони виникли не з його вини, а з вини Споживача або внаслідок дії обставин непереборної сили.
- 8.5. За внесення платежів, передбачених цим Договором, з порушенням термінів, визначених додатком 4 до цього Договору (Додаток № 4 «Порядок розрахунків»), у разі якщо главою 5 цього Договору передбачено, що оплату за послугу з розподілу електричної енергії здійснює Споживач безпосередньо Оператору системи розподілу Споживач сплачує Оператору системи розподілу пеню у розмірі подвійної облікової ставки Національного банку України за кожний день прострочення платежу, враховуючи день фактичної оплати. Сума пені зазначається у розрахунковому документі окремим рядком.
- 8.6. У разі порушення розрахункового обліку з вини Споживача Споживач сплачує Оператору системи розподілу вартість необлікованої електричної енергії, визначену відповідно до вимог ПРРЕЕ.
- 8.7. Споживач не несе відповідальності перед Оператором системи розподілу відповідно до вимог підпунктів 8.5 та 8.6 цієї глави Договору, якщо доведе, що порушення виникли з вини Оператора системи розподілу або внаслідок дії обставин непереборної сили.
- 8.8. Споживач не несе відповідальності за порушення термінів оплати послуг з розподілу електричної енергії, визначених додатком 4 до цього Договору (Додаток № 4 «Порядок розрахунків»), у разі якщо згідно з умовами глави 5 цього Договору передбачено, що оплату за послугу з розподілу електричної енергії здійснює Постачальник електричної енергії.
- 8.9. У разі виявлення однією із Сторін порушень умов Договору іншою стороною, за які законодавством передбачене застосування санкцій чи які тягнуть за собою збитки, недоотриману продукцію або вигоду тощо, на місці оформлюється двосторонній акт порушень. Акт складається у присутності представників обох Сторін у двох примірниках. Сторона, дії або бездіяльність якої стала причиною складання акта, має право внести до акта свої зауваження.
- Сторона, яка виявила порушення своїх прав, зобов'язана попередити іншу Сторону про необхідність складання акта. Сторона, яка здійснила таке порушення, не може без поважних причин відмовитись від складання та підписання відповідного акту.

9. Обставини непереборної сили

- 9.1. Сторони не несуть відповідальності за повне або часткове невиконання своїх зобов'язань за цим Договором, якщо воно є результатом дії обставин непереборної сили, що перешкоджають виконанню договірних зобов'язань у цілому або частково. Наявність обставин непереборної сили підтверджується відповідною довідкою, виданою Торгово-промисловою палатою України. Строк виконання зобов'язань за цим Договором у такому разі відкладається на строк дії обставин непереборної сили.
- 9.2. Сторона, для якої виконання зобов'язань стало неможливим унаслідок дії обставин непереборної сили, має не пізніше ніж через 5 днів письмово повідомити іншу Сторону про початок, тривалість та вірогідну дату припинення дії обставин непереборної сили.

10. Порядок обмеження та припинення електропостачання

- 10.1. Розподіл електричної енергії Споживачу може бути обмежено або припинено Оператором системи розподілу:
- 1) без попередження у разі:
 - виникнення аварійних ситуацій в електроустановках Оператора системи розподілу - на час, що не перевищує визначеного ПУЕ для струмоприймачів Споживач відповідної категорії;
 - зниження показників якості електричної енергії з вини Споживача до величин, які порушують нормальне функціонування електроустановок Оператора системи розподілу та інших споживачів;
 - приєднання Споживачем власних струмоприймачів або струмоприймачів третіх осіб до мереж Оператора системи розподілу поза розрахунковими засобами обліку
 - самовільного внесення змін у схеми вимірювання та обліку електроенергії.
 - 2) з повідомленням Споживача не пізніше ніж за п'ять робочих днів у разі:
 - відсутності у Споживача персоналу для обслуговування електроустановок або договору на обслуговування електроустановок;
 - споживання електричної енергії Споживачем після закінчення строку дії цього Договору;
 - недопущення Споживачем посадових осіб органів, на яких покладено відповідні обов'язки згідно з чинним законодавством, до власних електроустановок або розрахункових засобів обліку електроенергії;
 - несплати Споживачем відповідних платежів у терміни, встановлені Додатком № 4 «Порядок розрахунків»;
 - закінчення терміну дії договору між споживачем та постачальником "останньої надії" (за умови неукладання споживачем договору з іншим електропостачальником);
 - порушення споживачем під час виконання робіт або провадження іншої діяльності поблизу електричних мереж Правил охорони електричних мереж, затверджених постановою Кабінету Міністрів України від 04 березня 1997 року №209 (далі — Правила охорони електричних мереж);
 - 3) у разі незадовільного стану електроустановок Споживача, що загрожує аварією, пожежею, створює загрозу життю, а також при невиконанні вимог щодо усунення недоліків в електроустановках Споживача - за приписом представників державних органів, на які покладені відповідні обов'язки згідно з чинним законодавством;
 - 4) у разі введення в установленому порядку графіків обмежень та відключень унаслідок недостатності електричної енергії та (або) потужності в енергетичній системі - згідно з додатком 5 до цього Договору (далі – Додаток № 5 «Порядок участі споживача в графіках обмеження електроспоживання та графіках відключень»);
 - 5) з повідомленням не менше ніж за 10 днів для проведення планових ремонтних робіт в електроустановках Оператора системи розподілу або для приєднання нових споживачів, у разі відсутності резервного живлення Споживача.

11. Строк дії договору

11.1 Цей Договір набирає чинності з дня приєднання Споживача до умов цього договору, але не раніше ніж з 01 січня 2022 року і діє до кінця календарного року, в якому набрав чинність, якщо інший термін не зазначено в заяві-приєднання. Договір вважається продовженим на кожен наступний рік, якщо за місяць до закінчення терміну дії Договору жодною із Сторін не буде заявлено про припинення його дії або перегляд його умов.

Договір може бути розірвано і в інший термін за ініціативою будь-якої із Сторін у порядку, визначеному законодавством України.

11.2. Дія Договору достроково припиняється у разі:

- отримання Оператором системи розподілу від нового або попереднього власника (користувача) документального підтвердження факту відчуження об'єкта не користь іншої особи, у тому числі набуття спадкоємцем права власності на об'єкт;

— у разі остаточного припинення користування електричною енергією Споживачем за його заявою.
— у разі припинення дії Договору Договір припиняє свою дію в частині розподілу електричної енергії на об'єкт, а в частині виконання фінансових зобов'язань Сторін (які виникли на дату припинення дії Договору) продовжує діяти до дати здійснення повного взаєморозрахунку між Сторонами.

12. Інші умови

- 12.1. Інші умови можуть бути узгоджені Сторонами в додатках до цього Договору, які є невід'ємними частинами цього Договору.
- 12.2. Усі додатки, зміни та доповнення до цього Договору оформлюються Сторонами письмово в паперовій формі, підписуються уповноваженими особами обох Сторін. Цей Договір може бути змінений у разі внесення змін або скасування нормативно-правових актів, що регулюють відносини між Оператором системи та Споживачем. У зв'язку з цим сторони погоджуються з тим, що Оператор системи вносить відповідні зміни та доповнення до цього Договору та оприлюднює їх на власному веб-сайті. Якщо Споживач не ініціював розірвання цього Договору протягом одного місяця з моменту оприлюднення змін та доповнень до цього Договору, вважається, що Споживач погодився зі змінами до Договору з дати його оприлюднення на веб-сайті Оператора системи.
- 12.3. Межа відповідальності за стан та обслуговування електроустановок визначається відповідно до додатку 6 до цього Договору (далі – Додаток № 6 «Акт розмежування балансової належності електромереж та експлуатаційної відповідальності сторін»).
- 12.4. Взаємовідносини Сторін, не врегульовані цим Договором, регламентуються законодавством.
- 12.5. Спори та розбіжності, що можуть виникнути під час користування електричною енергією, якщо вони не будуть узгоджені шляхом переговорів між Сторонами, вирішуються в судовому порядку.
- 12.6. Розбіжності з технічних питань під час виконання умов цього Договору регулюються органами Державної інспекції енергетичного нагляду України згідно з правилами роздрібного ринку електричної енергії, правилами улаштування електроустановок, правилами безпечної експлуатації електроустановок Споживача, правилами технічної експлуатації установок Споживача.
- 12.7. Розбіжності щодо застосування тарифів вирішуються НКРЕКП.
- 12.8. Невід'ємною частиною Договору є додатки:
- 1) Додаток № 1 «Заява-приєднання»;
 - 2) Додаток № 2 «Паспорт точки розподілу електричної енергії»;
 - 3) Додаток № 3 «Відомості про розрахункові засоби обліку активної та реактивної електричної енергії»;
 - 4) Додаток № 4 «Порядок розрахунків»;
 - 5) Додаток № 5 «Порядок участі споживача в графіках обмеження електроспоживання та графіках відключень»;
 - 6) Додаток № 6 «Акт розмежування балансової належності електромереж та експлуатаційної відповідальності сторін»;
 - 7) Додаток № 7 «Однолінійна схема (схема електропостачання споживача із зазначенням ліній, що живлять електроустановки споживача, і точок їх приєднання)»;
 - 8) Додаток № 8 «Порядок розрахунку технологічних витрат електроенергії в мережах споживача»;
 - 9) Додаток № 9 «Акти екологічної, аварійної та технологічної броні електропостачання споживача»;
 - 10) Додаток № 10 «Звіт про покази засобів обліку за розрахунковий місяць (за електропостачальниками)»;
 - 11) Додаток № 11 «Відомості про обсяги очікуваного споживання електричної енергії»;
 - 12) Додаток № 12 «Договір про надання послуг із забезпечення перетікань реактивної електричної енергії»;
 - 13) Додаток № 13 «Перелік уповноважених представників споживача»;
 - 14) Додаток № 14 «Електронний документообіг та інтернет-технології при виконанні умов Договору»;
- Інші додатки, за необхідністю та згодою Сторін.
- Примітки:
- а) Додатки 1, 2, 3, 6, 7 укладаються з усіма споживачами без виключення;
 - б) Додатки 4, 10, 11, 13, 14 укладаються з усіма побутовими споживачами;
 - в) Додатки 5, 9, 12 укладаються з побутовими споживачами за умов наявності таких вимог згідно з чинним законодавством України;
 - г) Додаток 8 укладається з побутовими та побутовими споживачами за умов встановлення ВОЕ не на межі балансової належності.
 - д) Додатки 6, 7, 8 укладаються окремо для кожної площадки вимірювання (точки розподілу) електричної енергії Споживача.
- 12.9. Сторони зобов'язуються письмово повідомляти про зміну реквізитів (місцезнаходження, найменування, організаційно-правової форми, банківських реквізитів тощо) не пізніше ніж через 10 днів після настання таких змін та невідкладно вносити зміни в цей Договір.
- 12.10. Цей Договір укладено у двох примірниках, які мають однакову юридичну силу, один з них зберігається у Оператора системи розподілу, другий - у Споживача.

13. Реквізити

Від Оператора системи розподілу:

АКЦІОНЕРНЕ ТОВАРИСТВО «ХМЕЛЬНИЦЬКОБЛЕНЕРГО»
Енергетичний ідентифікаційний код (EIC код) № 62X9452545054430
Юридична адреса: 29018, м. Хмельницький, вул. Храновського 11А
Код ЄДРПОУ: **22767506**
Індивідуальний податковий номер: **227675022258**
Номер поточного рахунку для оплати послуг з розподілу електричної енергії:
IBAN № UA783157840000026006304882829 в ХОУ АТ «Ощадбанк»,
Номер поточного рахунку для оплати послуг із забезпечення перетікань реактивної електричної енергії:
IBAN № UA833157840000026007303882829 в ХОУ АТ «Ощадбанк»,
Тел. (0382) 78-78-59
Офіційний веб-сайт: www.hoe.com.ua
Електронна адреса: kanc@hoe.com.ua
Кам'янець-Подільський район електричних мереж
32306 м. Кам'янець-Подільський, пров. Будівельників 3
ІПН **227675022258**
Номер поточного рахунку: **UA343157840000026000300652394**
Електронна адреса: kp.rem@hoe.com.ua
Телефон/факс: **3-79-14; 7-33-90**

Від Споживача (не побутового) 12300000553002

Паушак Наталія Миколаївна

(прізвище ім'я та по батькові)

с. Мукша Китайгородська
вул. Матросова, 4/1, кв.2

(Адреса)

Паспорт **НА 7 1 8 4 4 3**

Виданий **Кам.-Подільський МВ УМВСУ в Хмельн.обл.** **14.08.1999**

Ідентифікаційний код **2 8 9 0 5 0 8 9 0 4** (за наявності)

Електронна адреса (E-Mail) _____ (за наявності)

Телефон: **0971591572**

Директор Кам'янець-Подільського РЕМ

Г.Б. Грубі

Юрисконсульт

Виконавець



08.04.2022

08.04.2022

Паушак Наталія Миколаївна

(прізвище, ініціали)

Додаток 2

до договору споживача

№ 12300000553002 від « 08.04.2022 »

про надання послуг з розподілу електричної енергії

Паспорт точки розподілу електричної енергії

Енергетичний ідентифікаційний код точки розподілу 62Z7454650517805

Інформація щодо об'єкта споживача:

- 1) Вид об'єкта _____
- 2) Адреса об'єкта с. Мукша Китайгородська вул. Матросова, 4/1, кв.2
- 3) Ступінь напруги 220
- Схема живлення за точкою розподілу основна / резервна (непотрібне закреслити)
- 4) Приєднана потужність за точкою розподілу 5 п'ять кВт кВт
- 5) Дозволена потужність 5 п'ять кВт кВт
- 6) Години роботи за добу 24 год., кількість змін за добу 3, робочі дні у тижні 7
- 7) Категорія надійності струмоприймачів III Третя
- 8) Встановлені запобіжники чи запобіжні автомати типу C на напругу 220 В, струм 25 А
- 9) Тип та потужність генеруючої установки (генеруючих установок) - кВт
- 10) Місце встановлення окремих елементів генеруючої установки (генеруючих установок)

Назва елементів

місце встановлення

- 11) Фіксація наявності генерації в мережу з датою початку генерації, яка збігається з датою улаштування вузла обліку -, покази засобу комерційного обліку - зафіксовані на дату улаштування засобу комерційного обліку.
- 12) Наявність електроопалювальної установки - (потужність кВт)

Межа розподілу (точка розподілу електричної енергії) встановлюється на межі балансової належності мереж відповідно до акта розмежування балансової належності електричних мереж (за ознакою права власності) та експлуатаційної відповідальності сторін, який є додатком № 6 до Договору споживача про надання послуг з розподілу електричної енергії.

Однолінійна схема (схема електропостачання споживача із зазначенням ліній, що живлять електроустановки споживача, і точок їх приєднання), відображається в додатку № 7 до Договору споживача про надання послуг з розподілу електричної енергії.

Відомості про засіб (засоби) вимірювання обліку активної та реактивної електричної енергії, що використовуються на об'єкті (об'єктах) споживача, сторона, відповідальна за збереження тощо зазначаються в додатку № 3 до Договору споживача про надання послуг з розподілу електричної енергії.

За необхідності, інформація щодо порядку участі споживача в графіках обмеження електроспоживання та графіках відключень, порядку розрахунку втрат електроенергії в мережах споживачів та рівнів екологічної, аварійної та технологічної броні електропостачання споживача, зазначаються в додатках 5, 8 та 9.

Паспорт точки розподілу за об'єктом споживача є невід'ємним додатком до публічного договору про надання послуг з розподілу електричної енергії. Усі зміни та доповнення до цього Паспорту оформлюються у разі зміни технічних характеристик об'єкта після отримання послуги з приєднання та/або на підставі узгоджених проектних рішень, виконання яких підтверджено документально.

Паспорт точки розподілу складено

8 квітня 2022 р.

Дата

посада

п.б.

підпис

Оператор системи розподілу

Споживач

Директор Кам'янець-Подільського РЕМ

Паушак Наталя Миколаївна

Грубі Г.Б.

08.04.2022

08.04.2022



Додаток 6

до договору споживача

№ **12300000553002** від **08.04.2022**

про надання послуг з розподілу електричної енергії

Споживач: Паушак Наталія Миколаївна

Основний Споживач: _____

АКТ**розмежування балансової належності електромереж та експлуатаційної відповідальності сторін**

1. На балансі Споживача знаходяться електромережі та/або обладнання:

внутрішні і зовнішні ел. мережі та ін. обладнання

2. Межа балансової належності електромереж та точка розподілу електричної енергії знаходиться:

2.1. Між Оператором системи розподілу та Споживачем:

2.2. Між основним Споживачем та Споживачем:

3. Споживач несе експлуатаційну відповідальність за технічний стан та експлуатацію належного йому обладнання. Оператор системи розподілу обслуговує і несе експлуатаційну відповідальність за технічний стан контактного з'єднання на межі балансової належності.

4. Потужність та категорія надійності об'єкту Споживача (площадки):

Назва об'єкту (площадки)	Електрична адреса	Договірна потужність, кВт	Приєднана потужність		Категорія надійності електропостачання (I, II, III)
			кВт	кВА	
Квартира	1. Основний ввід	5	5		III
	<u>Ф-433517214.1 П-7</u>				
	2. Резервний ввід				

5. Однолінійна схема наведена в Додатку № 7 «Однолінійна схема (схема електропостачання споживача із зазначенням ліній, що живлять електроустановки споживача, і точок їх приєднання)».

6. Споживач зобов'язується забезпечити на своїй території охорону електромереж та/або обладнання, що належить Оператору системи розподілу та вільний доступ працівників Оператора системи розподілу до належних Оператору системи розподілу електромереж та/або обладнання в будь-яку годину доби для проведення необхідних робіт.

7. Оператор системи розподілу зобов'язується забезпечити на своїй території охорону електромереж та/або обладнання, що належить Споживачу та допуск працівників Споживача до належних Споживачу електромереж та/або обладнання для проведення регламентних та/або ремонтних робіт.

8. Даний Додаток є невід'ємною частиною Договору та складається в двох примірниках що мають однакову юридичну силу (для Оператора системи розподілу та Споживача), а в разі підключення електроустановок Споживача до мереж основного Споживача — в трьох примірниках, що мають однакову юридичну силу (для Оператора системи розподілу, основного Споживача та Споживача).

9. Оператор системи розподілу гарантує надійне надання послуги з розподілу електричної енергії власними мережами до межі балансової належності Споживача (основного Споживача).

Оператор системи розподілу
Група І.Б.

Основний споживач

Споживач
Паушак Наталія Миколаївна

08.04.2022

« _____ » _____ 20__ р.

08.04.2022

М.П.

М.П.

М.П.

Додаток 7

до договору споживача

№ 1230000553002 від 08.04.2022

про надання послуг з розподілу електричної енергії

Споживач: Паушак Наталія Миколаївна

Основний Споживач: _____

Однолінійна схема

(схема електропостачання споживача із зазначенням ліній, що живлять електроустановки споживача, і точок їх приєднання)

Джерело електроживлення об'єкта:

ПС Лівецька 140/35/10 Фідер № 73

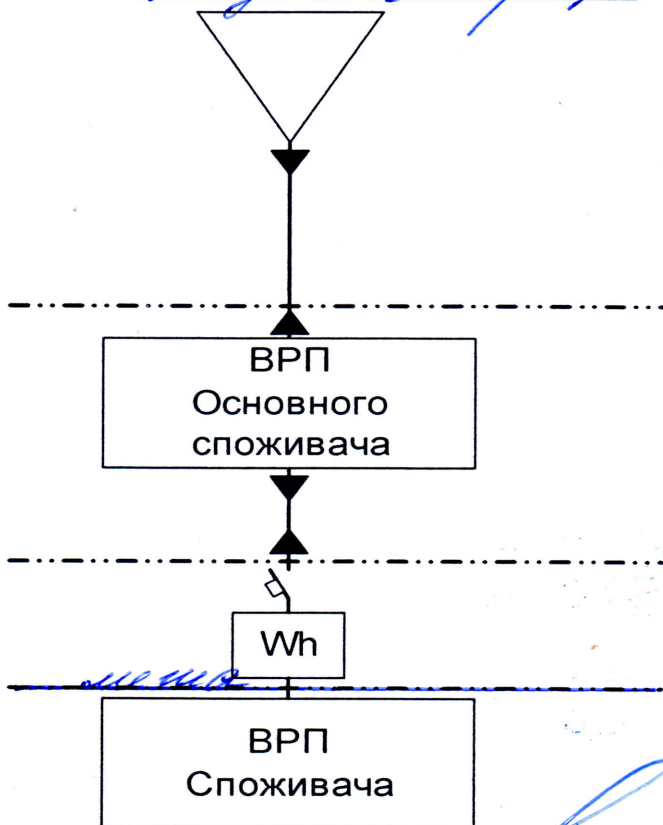

ТТ № <u>214</u> Р= _____ кВА
ПЛ (КЛ) <u>0,4</u> кВ № <u>1-2</u>
Марка _____

Ввід з РЩ № _____
КЛ <u>0,22</u> кВ
Марка <u>ПВ 3x4мм²</u>
Довжина <u>1м</u>
Тип АВ <u>С</u>
Струм АВ <u>25А</u>

Схему перевірів:

Головний інженер РЕМ (МРЕМ) _____

(підпис)

Хворостовський В.Г.

(ПІБ)

Примітка: Однолінійна схема оформлюється на підставі схеми електропостачання об'єкта (площадки) Споживача та має містити: найменування центру живлення (диспетчерське найменування ПС, ТП, фідерів (номер, назва, тип (ПЛ, КЛ)), номери опор, від яких здійснюється живлення об'єкту (площадки)), межі балансової належності та експлуатаційної відповідальності сторін, параметри елементів мереж (номінальна потужність силових трансформаторів, довжина, переріз, марка кабелів (провідів)), місця встановлення засобів обліку (комерційного, технічного), тип, номінал струму приладів обліку, дані трансформаторів струму, дані трансформаторів напруги, номінальний струм ввідного комутаційного апарата, місце встановлення та потужність компенсувальних пристроїв (БСК, СД), місце встановлення та потужність генераторів.



Оператор системи розподілу
Грубі Г.Б.

08.04.2022

Основний споживач

« _____ » _____ 20__ р.

М.П.

Споживач

Паушак Наталія Миколаївна

08.04.2022

М.П.

Handwritten signature of the consumer.